



ELECTRIC VEHICLE CHARGER EVC08 LIVEO SERIES

Käyttöopas



SISÄLLYSLUETTELO

1 - SAFETY INFORMATION	3
1.1 - SAFETY WARNINGS.....	3
1.2 - MAADOITUSLIITÄNTÄÄ KOSKEVAT VAROITUKSET	4
1.3 - VIRTAKAAPELEITA, PISTOKKEITA JA LATAUSKAAPELEITA KOSKEVAT VAROITUKSET	4
1.4 - SEINÄKIINNITYKSEN VAROITUKSET.....	4
2 - YLEISTIEDOT.....	5
2.1 - TUOTTEEN OSIEN ESITTELY	5
2.2 - PISTOKKEEN LATAUSKAAPELI	6
2.2.1 - PISTORASIAMALLI.....	6
2.2.2 - LIITETTY KAAPELIMALLI.....	6
2.3 - BEHAVIOUR OF THE STATUS INFORMATION LED.....	7
3 - KUVASU	9
4 - TECHNICAL SPECIFICATION.....	10
5 - LIITÄNNÄT.....	10
6 - MUUT OMINAISUUDET (VERKKOON LIITETYT MALLIT)	11
7 - TUNNISTAUTUMINEN	11
8 - MEKAANISET TIEDOT.....	11
9 - YMPÄRISTÖTEKNISET VAATIMUKSET	11
10 - CHARGING	12
10.1 - ITSENÄISET KÄYTTÖTILAT	12
10.1.1 - AUTOMAATTINEN LATAUSTILA.....	12
10.1.1.1 - PISTORASIAMALLI.....	13
10.1.1.1.1 - AJONEUVON YHTEYS JA LATAUS	13
10.1.1.1.2 - LOPETA LATAAMINEN.....	14
10.1.1.2 - LIITETTY KAAPELIMALLI.....	15
10.1.1.2.1 - AJONEUVOYHTEYS JA LATAUS	15
10.1.1.2.2 - LOPETA LATAAMINEN.....	16
10.1.2 - RFID-VALTUUTETTU TILA	17
10.1.2.1 - KÄYTTÄJÄN RFID-KORTIN REKISTERÖINTI	17
10.1.2.1.1 - LISÄÄ/POISTA RFID-KORTTI PAIKALLISEEN RFID-LISTAAN/POIS:	17
10.1.2.1.2 - AJONEUVON YHTEYS JA LATAUS	17
10.1.2.1.2.1 - PISTORASIALLA VARUSTETTU MALLI	17
10.1.2.1.2.1.1 - AJONEUVON YHTEYS JA LATAUS	17
10.1.2.1.2.1.2 - LOPETA LATAAMINEN	19
10.1.2.1.2.2 - LIITETTY KAAPELIMALLI.....	20
10.1.2.1.2.2.1 - AJONEUVOYHTEYS JA LATAUS	20
10.1.2.1.2.2.2 - LOPETA LATAAMINEN.....	22
10.1.3 - ÄLYSOVELLUKSEN VALTUUTETTU TILA (VALINNAINEN WI-FI-MALLEISSA).....	23
10.1.3.1 - DRIVE GREEN -SOVELLUKSEN KONFIGUROINTI.....	23

10.1.3.2 - ASEMAN VIHREÄ ASETUS:	23
10.1.3.3 - AJONEUVOYHTEYS JA LATAUS	24
10.1.3.3.1 - PISTORASIALLA VARUSTETTU MALLI	24
10.1.3.3.1.1 - AJONEUVON YHTEYS JA LATAUS	24
10.1.3.3.1.2 - LOPETA LATAAMINEN	26
10.1.3.3.2 - LIITETTY KAAPELIMALLI.....	27
10.1.3.3.2.1 - AJONEUVOYHTEYS JA LATAUS	27
10.1.3.3.2.2 - LOPETA LATAAMINEN.....	29
10.1.3.4 - SOVELLUSMODIT (VALINNAINEN)	30
10.1.3.4.1 - EKOLATAUSTILA	30
10.1.3.4.2 - VIIIVEVARAUSFUNKTIO	31
10.1.3.4.3 - LUKITTAVA KAAPELITOIMINTO	31
10.1.3.4.4 - MASTER- JA KÄYTTÄJÄRFID-KORTIN NOLLAUS	32
10.1.3.4.5 - VIRRANOPTIMOINTIASETUKSET	32
10.1.4 - RFID PAIKALLISLISTA VALTUUTETTU TILA & HYVÄKSY KAIKKI RFID-TILAT	33
10.1.4.1 - PISTORASIALLA VARUSTETTU MALLI	33
10.1.4.1.1 - AJONEUVOYHTEYS JA LATAUS	33
10.1.4.1.2 - LOPETA LATAAMINEN	35
10.1.4.2 - LIITETTY KAAPELIMALLI	36
10.1.4.2.1 - AJONEUVON YHTEYS JA LATAUS.....	36
10.1.4.2.2 - LOPETA LATAAMINEN	38
10.2 - OCPP CENTRAL SYSTEM CONNECTED MODE (VALINNAINEN)	39
10.2.1 - PISTORASIAMALLI.....	39
10.2.1.1 - AJONEUVON YHTEYS JA LATAUS	39
10.2.1.2 - LOPETA LATAAMINEN	41
10.2.2 - LIITETTY KAAPELIMALLI.....	42
10.2.2.1 - AJONEUVON YHTEYS JA LATAUS	42
10.2.2.2 - LOPETA LATAAMINEN.....	44
10.2.3 - OCPP 1.6 JSON LISÄOMINAISUUDET.....	45
10.2.3.1 - VARAUSOMINAISUUS.....	45
10.2.3.2 - ETÄLATAUS / LOPETUS.....	45
10.2.3.3 - KOVA NOLLAUS/ PEHMEÄ RESETOINTI.....	45
10.2.3.4 - PISTORASIAN AVAAMINEN	45
11 - MID-MITTARIMALLIT (VALINNAINEN)	50
12 - VIRHE- JA VIKAOLOSUHTEET	50
12.1 - YLEINEN VIRHEEHTO	50
12.2 - MUUT VIRHEEHDOT	51
12.3 - ON BOARD TYPE-A RESIDUAL CURRENT DEVICE	51
13 - PUHDISTUS JA YLLÄPITO	52
14 - ISON- BRITANNIAN SÄÄNNÖSTEN MUUTOKSET ÄLYKKÄÄN LATAUKSEN MUKAAN (VALINNAINEN)..	52

1 - SAFETY INFORMATION



CAUTION
RISK OF ELECTRIC SHOCK



CAUTION: ELECTRIC VEHICLE CHARGER DEVICE SHALL BE MOUNTED BY A LICENSED OR AN EXPERIENCED ELECTRICIAN AS PER ANY REGIONAL OR NATIONAL ELECTRIC REGULATIONS AND STANDARDS IN EFFECT.



CAUTION



AC grid connection and load planning of the electric vehicle charging device shall be reviewed and approved by authorities as specified by the regional or national electric regulations and standards in effect.

For multiple electric vehicle charger installations the load plan shall be established accordingly. The manufacturer shall not be held liable directly or indirectly for any reason whatsoever in the event of damages and risks that are borne of errors due to AC grid supply connection or load planning.

IMPORTANT - Please read these instructions fully before installing or operating

1.1 - SAFETY WARNINGS

- Säilytä tätä käyttöohjetta turvallisessa paikassa. Nämä turvallisuus- ja käyttöohjeet on säilytettävä turvallisessa paikassa myöhempää tarvetta varten.
- Tarkista, että jännite vastaa arvokilvessä mainittua jännitettä, äläkä käytä latausasemaa ilman sopivaa verkkojännitettä.
- Älä jatka laitteen käyttöä, jos epäilet sen normaalia toimintaa tai jos se on millään tavalla vaurioitunut - katkaise virta päävirtakytkimestä (MCB ja RCCB). Kysy neuvoa paikalliselta jälleenmyyjältä.
- Ympäristön lämpötilan tulee olla $-25\text{ }^{\circ}\text{C}$ ja $+50\text{ }^{\circ}\text{C}$ välillä ilman suoraa auringonvaloa ja suhteellisen kosteuden 5–95 %. Käytä latausasemaa vain näissä määritellyissä käyttöolosuhteissa.
- Laitteen sijainti tulee valita siten, että latausasema ei kuumene liikaa. Suoran auringonvalon tai lämmönlähteiden aiheuttama korkea käyttölämpötila voi aiheuttaa latausvirran heikkenemistä tai latausprosessin tilapäistä keskeytystä.
- Latausasema on tarkoitettu ulko- ja sisäkäyttöön. Sitä voidaan käyttää myös julkisilla paikoilla.
- Vähentääksesi tulipalon, sähköiskun tai tuotevaurioiden riskiä, älä altista tätä laitetta kovalle sateelle, lumelle, ukkosmyrskylle tai muille ankarille sääolosuhteille. Lisäksi latausasemaa ei saa altistaa läikkyneille tai roiskeille nesteille.
- Älä koske latausaseman päätyliittimiin, sähköjoneuvon liittimiin tai muihin vaarallisiin jännitteisiin osiin terävillä metalliesineillä.
- Vältä altistamista lämmönlähteille ja aseta laite kauas syttyivistä, räjähtävistä, voimakkaista tai palavista aineista, kemikaaleista tai höyryistä.
- Räjähdystvaara. Tässä laitteessa on sisäisiä valokaaria tai kipinäntiä aiheuttavia osia, joita ei saa altistaa syttyville höyryille. Sitä ei tule sijoittaa syvennykseen tai lattiatason alapuolelle.

- Tämä laite on tarkoitettu ainoastaan sellaisten ajoneuvojen lataamiseen, jotka eivät vaadi tuuletusta latauksen aikana.
- Räjähdyks- ja sähköiskuvaaran välttämiseksi varmista, että määritetty sulake ja vikavirtasuojakytkin on kytketty rakennuksen sähköverkkoon.
- Pistorasian alimman osan tulee sijaita 0,5–1,5 metrin korkeudella maanpinnasta.
- Adapterien tai muuntokappaleiden käyttö ei ole sallittua. Jatkojohtosarjoja ei saa käyttää.



VAROITUS: Älä koskaan anna henkilöiden (mukaan lukien lapset), joilla on fyysisiä, aistillisia tai henkisiä rajoitteita tai joilta puuttuu kokemusta ja/tai tietoa, käyttää sähkölaitteita ilman valvontaa.



VAROITUS: Tämä ajoneuvon latausyksikkö on tarkoitettu ainoastaan sähköajoneuvojen lataamiseen, jotka eivät vaadi tuuletusta latauksen aikana.

1.2 - MAADOITUSLIITÄNTÄÄ KOSKEVAT VAROITUKSET

- Latausasema on kytkettävä keskitetysti maadoitettuun järjestelmään. Latausasemaan tulevan maadoitusjohtimen on oltava kytkettynä laturin sisällä olevaan laitteen maadoitusliittimeen. Tämä tulisi kytkeä virtapiiriin johtimilla ja latausaseman laitteen maadoituskiskoon tai -johtoon. Latausaseman liittännät ovat asentajan ja ostajan vastuulla.
- Sähköiskun vaaran vähentämiseksi liitä laite vain asianmukaisesti maadoitettuihin pistorasioihin.
- **VAROITUS :** Varmista asennuksen ja käytön aikana, että latausasema on jatkuvasti ja asianmukaisesti maadoitettu.

1.3 - VIRTAKAAPELEITA, PISTOKKEITA JA LATAUSKAAPELEITA KOSKEVAT VAROITUKSET

- Varmista, että latausaseman puolella latauskaapeli on yhteensopiva tyyppin 2 pistokkeen kanssa.
- Vaurioitunut latauskaapeli voi aiheuttaa tulipalon tai sähköiskun. Älä käytä tätä tuotetta, jos joustava latauskaapeli tai ajoneuvokaapeli on ripsaantunut, sen eristys on rikki tai siinä on muita vaurioita.
- Varmista, että latauskaapeli on hyvin sijoitettu, jotta sen päälle ei astuta, siihen ei kompastuta eikä se vaurioidu tai rasitu.
- Älä vedä latauskaapelia väkisin äläkä vahingoita sitä terävillä esineillä.
- Älä koskaan koske virtajohtoon/pistokkeeseen tai ajoneuvon johtoon märillä käsillä, sillä se voi aiheuttaa oikosulun tai sähköiskun.
- Vältäaksesi tulipalon tai sähköiskun vaaran, älä käytä tätä laitetta jatkojohtoon kanssa. Jos verkkojohto tai ajoneuvon johto on vaurioitunut, valmistajan, sen huoltoedustajan tai vastaavan pätevyyden omaavan henkilön on vaihdettava se vaaran välttämiseksi.

1.4 - SEINÄKIINNITYKSEN VAROITUKSET

- Lue ohjeet ennen latausaseman asentamista seinälle.
- Älä asenna latausasemaa kattoon tai kaltevalle seinälle.
- Käytä määritettyjä seinäkiinnitysruuveja ja muita lisävarusteita.
- Tämä yksikkö on tarkoitettu sisä- tai ulkoasennukseen. Jos tämä yksikkö asennetaan ulos, putkien yksikköön liittämiseen tarkoitettujen osien on oltava ulkoasennusta varten suunniteltuja ja ne on asennettava oikein yksikön oikean IP-luokituksen säilyttämiseksi.

2 - YLEISTIEDOT

2.1 - TUOTTEEN OSIEN ESITTELY

Pistorasiolla varustetut mallit

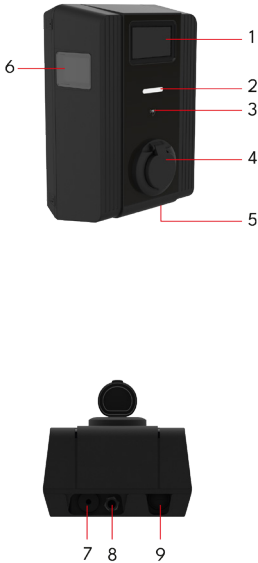

FI Pistorasiomallit

- 1- Tietonäyttö (valinnainen)
- 2- Tilan merkkivalo (LED)
- 3- RFID-kortinlukija
- 4- Pistorasia
- 5- Tuotetarra
- 6- MID-mittari
- 7- Latausaseman liitäntäkaapelin liitosmutteri
- 8- Latausaseman Ethernet-liitäntäkaapelin läpivientimutteri
- 9- Ei käytössä

Kiinnitetyt kaapelimallit

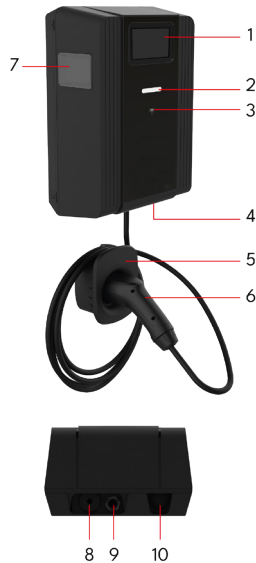

FI Kiinnitetyt kaapelimallit

- 1- Tietonäyttö (valinnainen)
- 2- Tilan merkkivalo (LED)
- 3- RFID-kortinlukija
- 4- Tuotetarra
- 5- AC-pistokkeen pidike
- 6- Latauspistoke
- 7- MID-mittari
- 8- Latausaseman liitäntäkaapelin liitosmutteri
- 9- Latausaseman Ethernet-liitäntäkaapelin läpivientimutteri
- 10- Latauskaapeli

2.2 - PISTOKKEEN LATAUSKAPELI

2.2.1 - PISTORASIAMALLI

Avaa pistorasian etukansi ja kytke latauskaapeli pistorasiaan.



2.2.2 - LIITETTY KAAPELIMALLI

Paina latauspistokkeen pidikkeen päällä olevaa nappia irrottaaksesi latauspistokkeen laturista, ja irrota latauspistoke. Sitten kytke latauspistoke ajoneuvoon aloittaaksesi latauksen.

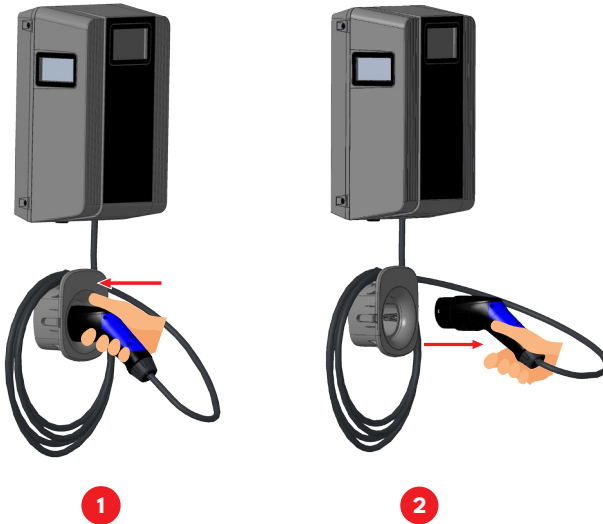

2.3 - BEHAVIOUR OF THE STATUS INFORMATION LED

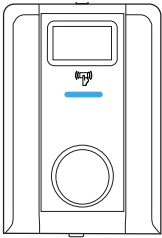

Status of the LED		Status of the Charging Station
	Vilkkuvat siniset ja vihreät	Latausasema käynnistyy / käynnistyy.
	Ei LED-näyttöä	Latauslaitte on valmis lataukseen. Lataus RFID-kortilla viimeistelty
	vilkkaa sinisenä 4 sec	Sähköajoneuvo on yhdistetty. Latausasema odottaa RFID-kortin hyväksyntää.
	Vihreä hohtava	Lataus on todennettu.
	Sininen hohtava	Lataus käynnissä.
	Tasainen sininen	Lataus keskeytetty tai päättynyt.
	Tasainen punainen	Vikatilanne.
	Vilkkaa punaisena 4 sec	Ilmanvaihto vaativa tila
	Vilkkaa violetti 4 sec	Lataus, kun virta rajoittuu 16 A:een ylikuumenemisen vuoksi
	Vilkkaa violetti 2,4 sekuntia POIS 1,2 sekuntia PÄÄLLÄ	TIC-viestintävirhe
	Tasainen violetti	Lataus ei ole mahdollista ylikuumenemisen tai virran optimoijan virranraja on saavutettu tai laturi on pois päältä
	Vilkkuva punainen 10 sekuntia PÄÄLLÄ 2 sekuntia POIS	Ylijännite, alijännite, suojaava maadoitus- tai vaiheen kääntövirhe, asennusvirhe
	Vilkkaa punaisena ja sinisenä 1 sec	Latausasema on varattu. Latausasema odottaa Eco-aikaväliä ja odottaa ruuhka-aikoina.
	Vakiopunainen	Laiteohjelmistopäivitys

Status of the LED		Status of the Charging Station
	vilkku punaista sekunnissa 60 sekunnin ajan	Pääkortin konfiguraatiotila / Paikallinen korttilistan nollaus
	Vilkkuu sinisenä joka toinen sekunti	Odotan käyttäjän RFID-kortin napauttamista tai Drive Greenin konfigurointia älypuhelimesta
	Vilkkuu vihreänä kaksi kertaa	Käyttäjän RFID-kortin lisäys paikalliseen RFID-listaan
	Vilkuttaa punaisena kaksi kertaa	Käyttäjän RFID-kortti poistetaan paikallisesta RFID-listasta
	Vihreä hohtava	Valtuutettu RFID-kortti salakuunnellaan latauskaapelin ollessa kytkettynä
	Hehkuu vihreänä 30 sekuntia	Valtuutettu RFID-kortti salakuunnellaan, vaikka latauskaapeli ei ole kytketty
	Vilkkuu punaisena kolme kertaa	Aloita/pysäytä latausyritys luvottomalla RFID-kortilla
	Tasainen keltainen	Muokattu laiteohjelmisto
	Tasainen keltainen	Viestintävirhe Smart Boardin ja Power Boardin välillä
	Vihreä vilkku 500 msec PÄÄLLÄ 500 msec POIS	Satunnaistettu viive (vain Iso-Britannia)
	Vilkkua violetti 3 sekuntia pois 1,2 sekuntia PÄÄLLÄ	Master Slave -viestinnän vika Ulkoisen mittarin viestinnän vika
	Tasainen violetti	DLM:n kokonaisraja on saavutettu
	Sininen hohtava	G100 State1 ja State2
	Tasainen violetti	G100 State3

3 - KUVAAUS

Mallin nimi	<p><u>MALLIN KUVAAUS: EVC08*-AC***-*</u></p> <p>EVC08 : Sähköajoneuvon verkkovirtalaturi</p> <p>1. tähti (*): Kaapin tyyppi</p> <p>01 : Liveo</p> <p>02 : Newnow</p> <p>2. tähti (*): Nimellisteho</p> <p>7 : 7,4 kW (1-vaiheinen latauslaite)</p> <p>11 : 11 kW (3-vaiheinen latauslaite)</p> <p>22 : 22 kW (3-vaiheinen latauslaite)</p> <p>3. tähti (*) voi sisältää seuraavien tietoliikennemuodulien yhdistelmiä. Kaikissa malliversioissa on vakiovarusteena erittäin turvallinen älyohjainkortti, jossa on Ethernet-portti, Wi-Fi sekä RFID- ja NFC-lukija. L- ja 5G-vaihtoehtoja ei voi valita samanaikaisesti.</p> <p>L : LTE / 3G / 2G-moduuli</p> <p>5G : 5G / LTE / 3G-moduuli</p> <p>P : ISO 15118 PLC-moduuli</p> <p>4. tähti (*) voi olla yksi seuraavista:</p> <p>Tyhjä: Ei näyttöä</p> <p>D : 4,3 tuuman TFT-värinäyttö</p> <p>5. tähti (*) voi olla yksi seuraavista:</p> <p>Tyhjä: Ei MID-tunnusta</p> <p>MID : Latausyksikkö MID-mittarilla.</p> <p>EICH: Eichrecht-yhteensopivuuden omaava latausyksikkö</p> <p>6. tähti (*) voi olla yksi seuraavista:</p> <p>Tyhjä: Case-B Liitäntä normaalilla pistorasialla</p> <p>T2S : Case-B Liitäntä suljinpistorasialla</p> <p>T2P : Case C -liitäntä Type 2 -pistokkeella</p> <p>T1P : Case C -liitäntä Type 1 -pistokkeella</p>
	Kaappi

4 - TECHNICAL SPECIFICATION

Tämä tuote on IEC61851-1 (Ed3.0)- ja IEC61851-21-2 -standardien mukainen Mode 3 -käytössä.

Malli	EVC08-AC22-sarja	EVC08-AC11-sarja	EVC08-AC7-sarja
IEC-suojausluokka	Luokka - I		
Ajoneuvon käyttöliittymä	Pistorasian malli	Pistoketyyppi 2 (IEC 62196)	
	Kaapelimalli	Kaapeli, jossa TYPE 2 (IEC 62196) naaraspistoke	
Jännite- ja virta-arvot	230/400V ~ 50 Hz - 3-vaiheinen 32A	230/400V ~ 50 Hz - 3-vaiheinen 16A	230 V ~ 50 Hz - 1-vaiheinen 32 A
PEN-johtimen katkeamisen tunnistusjännitealue (valinnainen)	<208V, >254V Vain yksi- ja kolmivaiheiset TN-C-S-syötöt		
AC-maksimilatausteho	22kW	11kW	7.4 kW
Sisäänrakennettu jäännösvirran tunnistusmoduuli	6mA DC 4P - 40mA AC vikavirtasuojakytkin tyyppi A		
Vaadittu katkaisija verkkovirrassa	4P-40A johdonsuojakatkaisija C-tyyppin	4P-20A johdonsuojakatkaisija C-tyyppin	2P-40A johdonsuojakatkaisija C-tyyppin
Vaadittava verkkovirtakaapeli	5 x 6 mm ² (< 50 m) Ulkomitat: Ø 18–25 mm	5 x 4 mm ² (< 50 m) Ulkomitat: Ø 18–25 mm	3 x 6 mm ² (< 50 m) Ulkomitat: Ø 13–18 mm
Vaadittava verkkovirtakaapeli (valinnainen vain Ranskassa)	5 x 10 mm ² (< 50 m) Ulkomitat: Ø 18–25 mm	5 x 6 mm ² (< 50 m) Ulkomitat: Ø 18–25 mm	3 x 10 mm ² (< 50 m) Ulkomitat: Ø 13–18 mm

5 - LIITÄNNÄT

Ethernet	10/100 Mbps Ethernet
Wi-Fi	Wi-Fi 802.11 a/b/g/n/ac 2.4 GHz and 5 GHz
Bluetooth (valinnainen)	5.1 and 4.2 (vähäenerginen)
Mobiiliyhteys (valinnainen)	LTE / 3G / 2G LTE: B1 (2100 MHz), B3 (1800 MHz), B7 (2600 MHz), B8 (900 MHz), B20 (800 MHz), B28A (700 MHz) WCDMA: B1 (2100 MHz), B8 (900 MHz) GSM: B3 (1800 MHz), B8 (900 MHz)

6 - MUUT OMINAISUUDET (VERKKOON LIITETYT MALLIT)

Diagnostiikka	Diagnostiikka OCPP:n kautta WebconfigUI
Ohjelmistopäivitys	Etäohjelmistopäivitys OCPP:n kautta WebconfigUI-päivitys Etäohjelmistopäivitys palvelimen avulla

7 - TUNNISTAUTUMINEN

RFID	ISO-14443A/B ja ISO-15693
PLUG & CHARGE (VALINNAINEN)	ISO-15118-2

8 - MEKAANISET TIEDOT

Materiaali	Muovi
Tuotteen koko	260 mm (leveys) x 350 mm (korkeus) x 158 mm (syvyydekaapelimalli) 191 mm (pistorasiamallin syvyys)
Mitat (pakkauksen kanssa)	365 mm (leveys) x 495 mm (korkeus) x 320 mm (syvyys) - (kaapelimalli) 365 mm x 495 mm x 295 mm - (pistorasiamalli)
Tuotteen paino	5,5 kg pistorasiamallille 9 kg kiinteällä kaapelilla varustettu malli (3-vaiheinen) 7,5 kg kiinteällä kaapelilla varustettu malli (1-vaiheinen)
Paino pakkauksen kanssa	7,6 kg pistorasiamallille 12 kg kiinteällä kaapelilla varustettu malli (3-vaiheinen) 10,5 kg kiinteällä kaapelilla varustettu malli (1-vaiheinen)
Verkkovirtakaapelin mitat	Kolmivaiheisille malleille Ø 18-25 mm Yksivaiheisille malleille Ø 13-18 mm
Kaapeliläpiviennit	Verkkovirta / Ethernet / Modbus-liitäntä

9 - YMPÄRISTÖTEKNISET VAATIMUKSET

Suojausluokka	Kotelointiluokka Iskunkestävyys	IP54 IK10
Käyttöolosuhteet	Lämpötila Ilmankosteus Asennuskorkeus	-25 °C - 50 °C 5-95 % (suhteellinen kosteus, ilman kondensatiota) 0-3 000 m

10 - CHARGING

Latausasemasi on oletuksena asetettu käytettäväksi valtuutetulla lataustilalla. Tarkista valtuutetun lataustilan käyttäytymistiedot alla olevasta osiosta.

10.1 - ITSENÄISET KÄYTTÖTILAT

“Standalone Usage” -tilan laturin ensimmäinen käyttökerta: Laturisi master RFID -kortti on jo rekisteröity laturillesi, ja pää-RFID-kortti löytyy lisävarusteista. Kun laturisi käynnistyy ensimmäistä kertaa, se avautuu “onboarding”-näyttöissä, kuten alla olevassa kuvassa näkyy. Jos et tee mitään konfiguraatiota käyttöönottonäyttöissä 60 sekunnin ajan ja liität latauskaapelisi, latausasema käynnistyy automaattisesti automaattikäynnistystilassa.

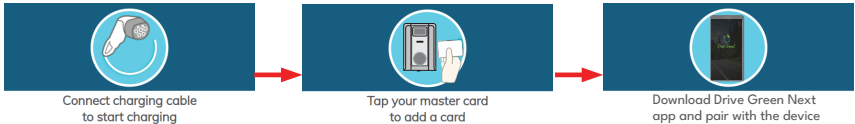

10.1.1 - AUTOMAATTINEN LATAUSTILA

Latausasemasi toimii automaattikäynnistyslataustilassa kuten alla mainitaan:

- a) Jos et tee mitään asetuksia konfiguraatiossa 60 sekuntiin ja kytket latauskaapelin, latausasema käynnistyy automaattisesti automaattikäynnistystilassa.
- b) Jos poistat viimeisen RFID-kortin paikallisesta RFID-korttilistasta, laturisi alkaa toimia automaattikäynnistystilassa.

10.1.1.1 - PISTORASIAMALLI

10.1.1.1.1 - AJONEUVON YHTEYS JA LATAUS

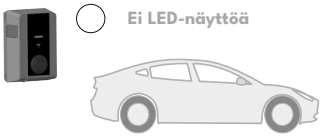
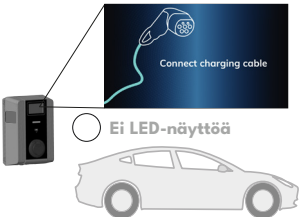
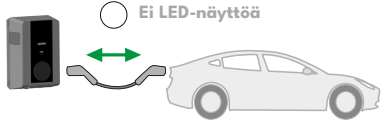
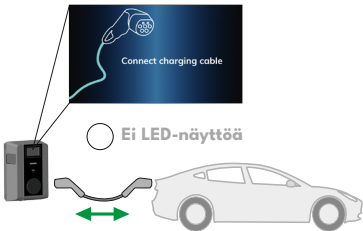
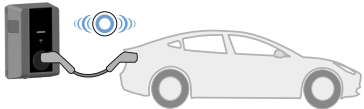
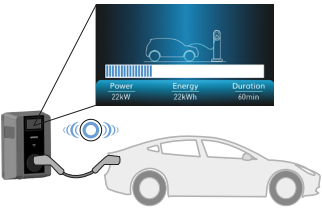

Malli ilman näyttöä	Malli näytöllä
<p>1 - Varmista, että ajoneuvosi ja asema ovat valmiita lataukseen.</p> <p></p>	<p>1 - Varmista, että ajoneuvosi ja asema ovat valmiita lataukseen.</p> <p></p>
<p>2 - Työnnä latauspistoke ajoneuvon sisääntuloaukkoon ja latausaseman pistorasiaan.</p> <p></p>	<p>2 - Työnnä latauspistoke ajoneuvon sisääntuloaukkoon ja latausaseman pistorasiaan.</p> <p></p>
<p>3 - Lataus käynnistyy ja tilaindikaattorin LED hehkuu sinisenä.</p> <p></p>	<p>3 - Lataus käynnistyy automaattisesti, ja tilaindikaattorin LED hehkuu sinisenä.</p> <p></p>

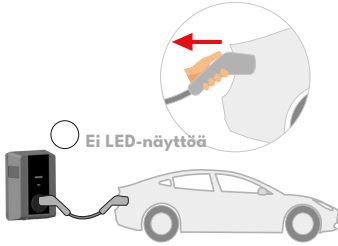
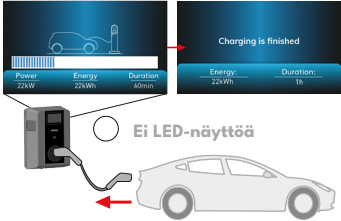
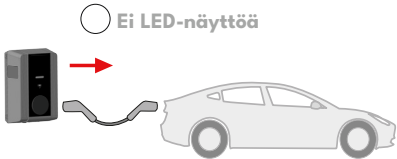
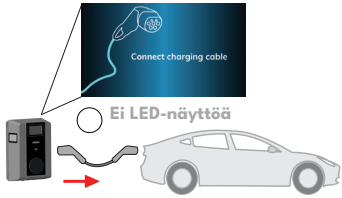
10.1.1.1.2 - LOPETA LATAAMINEN

Malli ilman näyttöä	Malli näytöllä
<p>1- Irrota ensin latauskaapeli ajoneuvosta lopettaaksesi latauksen. Älä yritä irrottaa pistoketta asemasta ennen kuin irrotat sen autosta. Muuten lukitusmekanismi voi vaurioitua.</p>  <p>Ei LED-näyttöä</p>	<p>1- Irrota ensin latauskaapeli ajoneuvosta lopettaaksesi latauksen. Älä yritä irrottaa pistoketta asemasta ennen kuin irrotat sen autosta. Muuten lukitusmekanismi voi vaurioitua.</p>  <p>Ei LED-näyttöä</p>
<p>2 - Irrota latauskaapeli asemasta.</p>  <p>Ei LED-näyttöä</p>	<p>2 - Irrota latauskaapeli asemasta.</p>  <p>Ei LED-näyttöä</p>

10.1.1.2 - LIITETTY KAAPELIMALLI

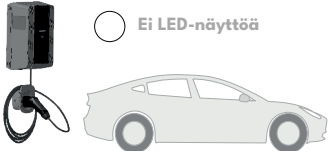
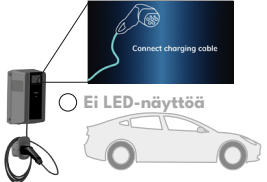
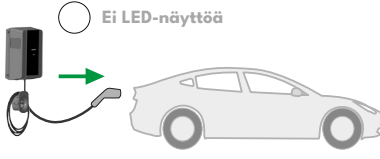
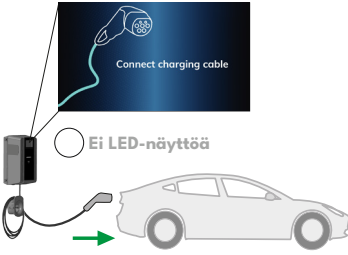
10.1.1.2.1 - AJONEUVOYHTEYS JA LATAUS

Malli ilman näyttöä	Malli näytöllä
<p>1 - Varmista, että ajoneuvosi ja asema ovat valmiita lataukseen.</p> 	<p>1 - Varmista, että ajoneuvosi ja asema ovat valmiita lataukseen.</p> 
<p>2 - Työnnä latauspistoke ajoneuvon sisääntuloaukkoon ja latausaseman pistorasiaan.</p> 	<p>2 - Työnnä latauspistoke ajoneuvon sisääntuloaukkoon ja latausaseman pistorasiaan.</p> 
<p>3 - Lataus käynnistyy automaattisesti, ja tila-indikaattorin LED hehkuu sinisenä.</p> 	<p>3 - Lataus käynnistyy automaattisesti, ja tila-indikaattorin LED hehkuu sinisenä.</p> 

10.1.1.2.2 - LOPETA LATAAMINEN

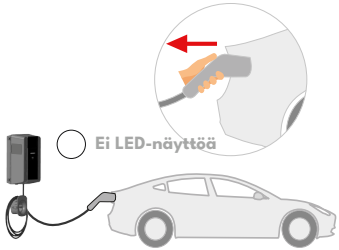
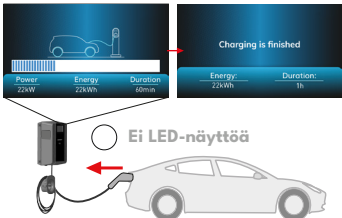
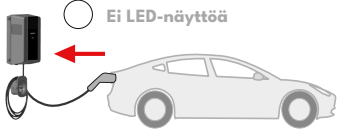
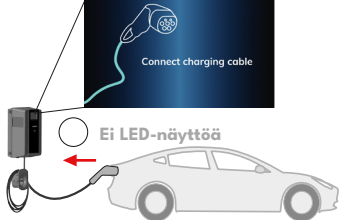
Malli ilman näyttöä	Malli näytöllä
<p>1- Irrota ensin latauskaapeli ajoneuvosta lopettaaksesi latauksen.</p>  <p>Ei LED-näyttöä</p>	<p>1- Irrota ensin latauskaapeli ajoneuvosta lopettaaksesi latauksen.</p>  <p>Ei LED-näyttöä</p>
<p>2- Työnnä latauspistoke aseman latauspistokkeen pidikkeeseen.</p>  <p>Ei LED-näyttöä</p>	<p>2- Työnnä latauspistoke aseman latauspistokkeen pidikkeeseen.</p>  <p>Ei LED-näyttöä</p>

HUOMAUTUS: Jos poistat viimeisen RFID-kortin paikallisesta RFID-korttilistasta, laturisi alkaa toimia automaattikäynnistystilassa.

10.1.2 - RFID-VALTUUTETTU TILA

10.1.2.1 - KÄYTTÄJÄN RFID-KORTIN REKISTERÖINTI

Istensäisessä käytössä master RFID -kortti on jo rekisteröity laturillesi. Jos yhdistät pää-RFID-kortin latausasemallesi, kun latauskaapeli ei ole kytketty, laturi alkaa lähettää Bluetoothin kautta ja samalla voit lisätä käyttäjän RFID-kortin laturin paikalliseen RFID-listalle. Tänä aikana merkkivalo alkaa vilkkua sinisenä 60 sekunnin ajan. Voit lisätä tai poistaa käyttäjän RFID-korttisi. Jos et tee mitään konfiguraatiota 60 sekunnissa, latausasema poistuu konfiguraatiotilasta ja palaa entiseen tilaansa.

10.1.2.1.1 - LISÄÄ/POISTA RFID-KORTTI PAIKALLISEEN RFID-LISTAAN/POIS:



Kuten edellä mainittiin, konfiguraatiotilassa 60 sekunnin sisällä, jos napautat mitä tahansa käyttäjän RFID-korttia, joka ei ole paikallisessa RFID-listassa, se lisätään listalle. Samoin, jos napautat käyttäjän RFID-korttia, joka oli jo aiemmin lisätty paikalliseen RFID-listalle, se poistetaan listalta. Jos poistat viimeisen RFID-kortin paikallisesta RFID-korttilistasta, laturisi alkaa toimia automaattikäynnistystilassa.

10.1.2.2 - AJONEUVON YHTEYS JA LATAUS

10.1.2.2.1 - PISTORASIALLA VARUSTETTU MALLI

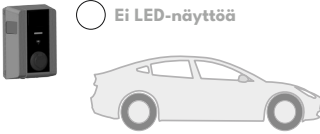
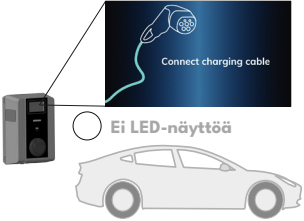
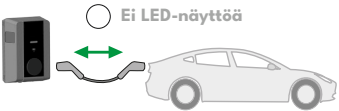
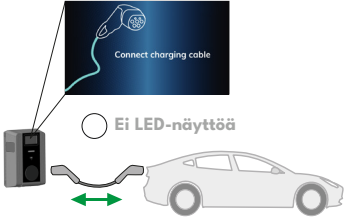
10.1.2.2.1.1 - AJONEUVON YHTEYS JA LATAUS

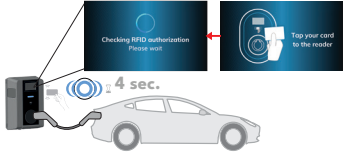
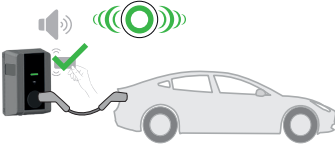
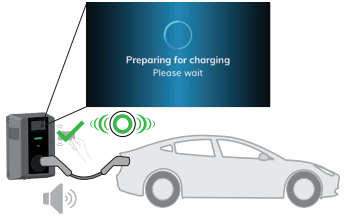
Malli ilman näyttöä	Malli näytöllä
<p>1 - Varmista, että ajoneuvosi ja asema ovat valmiita lataukseen.</p> 	<p>1 - Varmista, että ajoneuvosi ja asema ovat valmiita lataukseen.</p> 
<p>2 - Työnnä latauspistoke ajoneuvon sisääntuloaukkoon ja latausaseman pistorasiaan.</p> 	<p>2 - Työnnä latauspistoke ajoneuvon sisääntuloaukkoon ja latausaseman pistorasiaan.</p> 

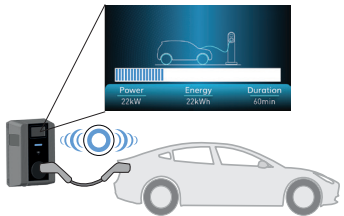
<p>3- Napauta käyttäjän RFID-korttia lukijalle.</p> 	<p>3- Napauta käyttäjän RFID-korttia lukijalle.</p> 
<p>4- Voit aloittaa latauksen kortilla, joka on aiemmin valtuutettu.</p> 	<p>4- Voit aloittaa latauksen kortilla, joka on aiemmin valtuutettu.</p> 
<p>5 - Lataus käynnistyy ja tilaindikaattorin LED hehkuu sinisenä.</p> 	<p>5 - Lataus käynnistyy ja tilaindikaattorin LED hehkuu sinisenä.</p> 

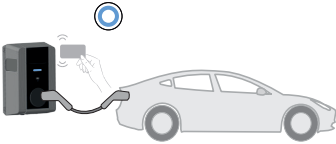
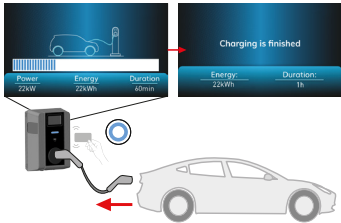
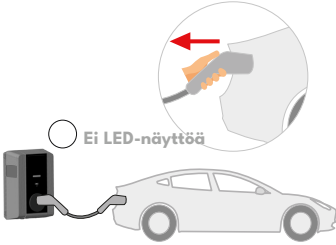
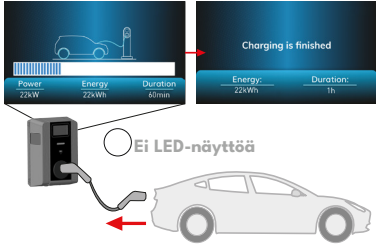
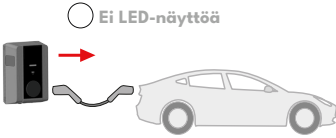
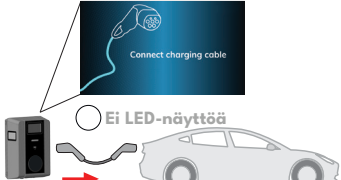

HUOMAUTUS: Lataustoiminto hylätään latausaseman toimesta, kun haluat aloittaa lataamisen luvattomalla kortilla. Latausaseman uudelleenkäynnistys kestää noin minuutin sen nollauksen jälkeen.

10.1.2.2.1.2 - LOPETA LATAAMINEN

Malli ilman näyttöä	Malli näytöllä
<p>1- Voit noudattaa alla mainittuja vaihtoehtoisia menetelmiä lopettaaksesi latauksen. Älä yritä irrottaa latauskaapelia asemasta ennen latauksen lopettamista, muuten lukitusmekanismi voi vaurioitua.</p>	<p>1- Voit noudattaa alla mainittuja vaihtoehtoisia menetelmiä lopettaaksesi latauksen. Älä yritä irrottaa latauskaapelia asemasta ennen latauksen lopettamista, muuten lukitusmekanismi voi vaurioitua.</p>
<p>Menetelmä 1. Voit lopettaa latauksen napauttamalla RFID-korttia, jonka olet loitannut lataamisen aiemmin.</p> 	<p>Menetelmä 1. Voit lopettaa latauksen napauttamalla RFID-korttia, jonka olet loitannut lataamisen aiemmin.</p> 
<p>Menetelmä 2. Voit lopettaa latauksen irrottamalla latauksen ensin ajoneuvosta.</p> 	<p>Menetelmä 2. Voit lopettaa latauksen irrottamalla ensin latauskaapelin ajoneuvosta.</p> 
<p>2 - Irrota latauskaapeli asemasta.</p> 	<p>2 - Irrota latauskaapeli asemasta.</p> 

10.1.2.2.2 - LIITETTY KAAPELIMALLI

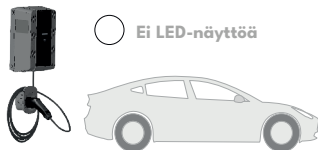
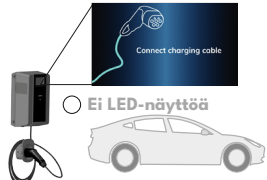
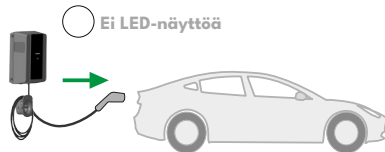
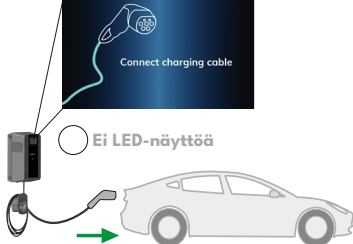
10.1.2.2.2.1 - AJONEUVOYHTEYS JA LATAUS

Malli ilman näyttöä	Malli näytöllä
<p>1 - Varmista, että ajoneuvosi ja asema ovat valmiita lataukseen.</p>  <p>Ei LED-näyttöä</p>	<p>1 - Varmista, että ajoneuvosi ja asema ovat valmiita lataukseen.</p>  <p>Ei LED-näyttöä</p>
<p>2 - Työnnä latauspistoke ajoneuvon sisääntuloaukkoon.</p>  <p>Ei LED-näyttöä</p>	<p>2 - Työnnä latauspistoke ajoneuvon sisääntuloaukkoon.</p>  <p>Ei LED-näyttöä</p>
<p>3 - Napauta RFID-korttia RFID-lukijalle.</p>  <p>4 sekuntia</p>	<p>3 - Napauta RFID-korttia RFID-lukijalle.</p>  <p>4 sekuntia</p>

4- Voit aloittaa latauksen kortilla, joka on aiemmin valtuutettu.

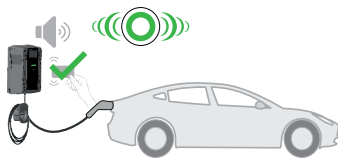

4- Voit aloittaa latauksen kortilla, joka on aiemmin valtuutettu.

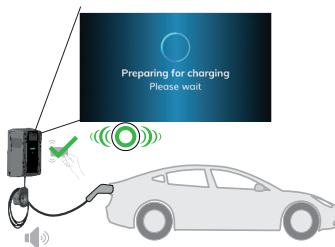

5 - Lataus käynnistyy ja tilaindikaattorin LED hehkuu sinisenä.

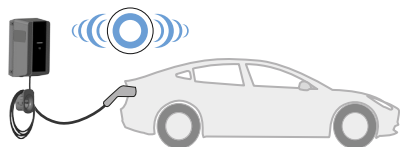

5 - Lataus käynnistyy ja tilaindikaattorin LED hehkuu sinisenä.



HUOMAUTUS: Lataustoiminto hylätään latausaseman toimesta, kun haluat aloittaa lataamisen luvattomalla kortilla. Latausaseman uudelleenkäynnistys kestää noin minuutin sen nollauksen jälkeen.

10.1.2.2.2 - LOPETA LATAAMINEN

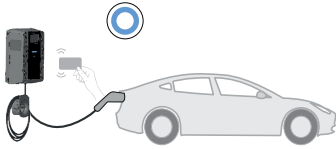
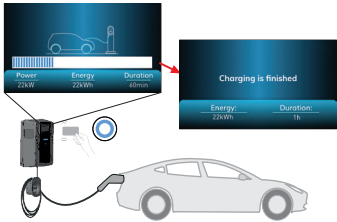
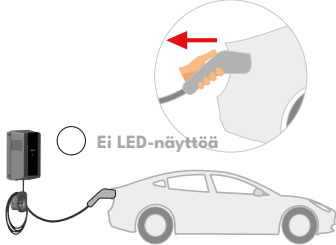
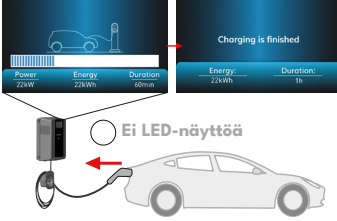
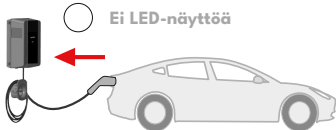
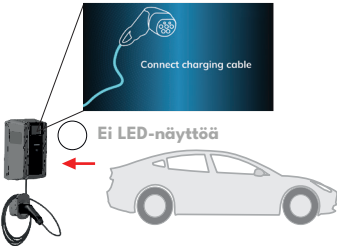
Malli ilman näyttöä	Malli näytöllä
<p>1- Voit noudattaa alla mainittuja vaihtoehtoisia menetelmiä lopettaaksesi latauksen.</p> <p>Menetelmä 1. Voit lopettaa latauksen napauttamalla RFID-korttia, jonka olet aloittanut lataamisen aiemmin.</p> 	<p>1- Voit noudattaa alla mainittuja vaihtoehtoisia menetelmiä lopettaaksesi latauksen.</p> <p>Menetelmä 1. Voit lopettaa latauksen napauttamalla RFID-korttia, jonka olet aloittanut lataamisen aiemmin.</p> 
<p>Menetelmä 2. Voit lopettaa latauksen irrottamalla latauksen ensin ajoneuvosta.</p>  <p>Ei LED-näyttöä</p>	<p>Menetelmä 2. Voit lopettaa latauksen irrottamalla latauskaapelin autosta.</p>  <p>Ei LED-näyttöä</p>
<p>2- Työnnä latauspistoke aseman dummy-pistorasiaan.</p>  <p>Ei LED-näyttöä</p>	<p>2- Työnnä latauspistoke aseman latauspistokkeen pidikkeeseen.</p>  <p>Ei LED-näyttöä</p>

10.1.3 - ÄLYSOVELLUKSEN VALTUUTETTU TILA (Valinnainen Wi-Fi-malleissa)

10.1.3.1 - DRIVE GREEN -SOVELLUKSEN KONFIGUROIINTI

Itsenäisessä käytössä master RFID -kortti on jo rekisteröity laturillesi. Jos kosketat master RFID -korttia latausasemallesi, kun latauskaapeli ei ole kytketty, laturi alkaa lähettää Bluetoothin kautta. Tänä aikana merkkivalo alkaa vilkkua sinisenä 60 sekunnin ajan. Voit konfiguroida Drive Green -sovelluksen älypuhelimellasi tänä aikana. Jos et tee mitään konfiguraatiota 60 sekunnissa, latausasema poistuu konfiguraatiotilasta ja palaa entiseen tilaansa.

10.1.3.2 - ASEMAN VIHREÄ ASETUS:

Älypuhelimesta konfigurointi alkaa 60 sekunnin kuluessa konfiguraatiotilan käynnistymisestä. Jos et tee mitään konfiguraatiota 60 sekunnissa, bluetooth-lähetys päättyy ja konfiguraatiotila päättyy.

Lataa "Drive Green Next" -sovellus Android Play Storesta tai iOS App Storesta.

Hakemukseen pääsee käsiksi alla olevan QR-koodin kautta.



Avaa Drive Green -mobiilisovellus. Näet valikoiman erilaisia malleja. Laturin konfigurointia varten valitse EVC08-malli, joka näkyy yllä olevassa kuvassa, klikkaa jatka-painiketta ja seuraa sovelluksen sisällä annettuja ohjeita laturin asentamiseksi ja konfiguroinnin viimeistelyyn. Huomioithan, että ensimmäisen konfiguroinnin jälkeen sähköautolaturisi ja mobiilisovelluksesi yhdistyvät paikallisesti Bluetoothin kautta, joten voit seurata ja hallita latausessiotta vain latausaseman läheisyydessä. Jos haluat seurata ja ohjata latausasemaasi internetin kautta etänä, sinun täytyy säätää EV-laturisi internet-yhteysohjeet "Connectivity"-välilehdeltä "Laitteasetukset"-valikosta. Voit käyttää joko Ethernet LANia tai WiFi WLAN -yhteyttä.

10.1.3.3 - AJONEUVOYHTEYS JA LATAUS

Kun olet konfiguroinut laturisi älykkäällä sovelluksella, voit ohjata laturia sovelluksen kautta joko automaattikäynnistystilassa tai RFID-valtuutettuna. Automaattikäynnistys ja RFID:n hyväksymät tilat selitetään tarkemmin.

Latausasemasi toimii automaattilataustilassa kuten alla mainittiin. Mutta voit jatkaa laturin ohjaamista älykkäällä sovelluksella, vaikka lataus olisi automaattikäynnistystilassa.

- Jos et tee mitään asetuksia konfiguraatiossa 60 sekuntiin ja kytket latauskaapelin, latausasema käynnistyy automaattisesti automaattikäynnistystilassa.
- Jos poistat viimeisen RFID-kortin paikallisesta RFID-korttistilasta, laturisi alkaa toimia automaattikäynnistystilassa.

10.1.3.3.1 - PISTORASIALLA VARUSTETTU MALLI

10.1.3.3.1.1 - AJONEUVON YHTEYS JA LATAUS

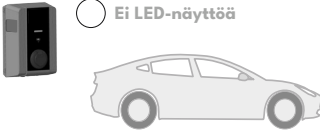
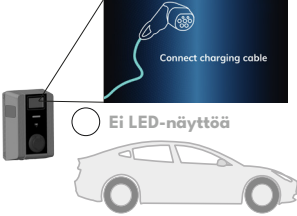
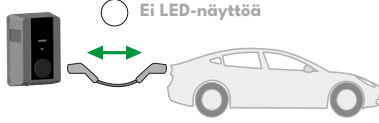
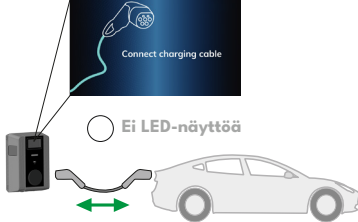
Malli ilman näyttöä	Malli näytöllä
<p>1 - Varmista, että ajoneuvosi ja asema ovat valmiita lataukseen.</p> 	<p>1 - Varmista, että ajoneuvosi ja asema ovat valmiita lataukseen.</p> 
<p>2 - Työnnä latauspistoke ajoneuvon sisääntuloaukkoon ja latausaseman pistorasiaan.</p> 	<p>2 - Työnnä latauspistoke ajoneuvon sisääntuloaukkoon ja latausaseman pistorasiaan.</p> 

3- Napauta käyttäjän RFID-lukijaa tai paina sovelluksen "Lataa nyt" -painiketta.



3- Napauta käyttäjän RFID-lukijaa tai paina sovelluksen "Lataa nyt" -painiketta.

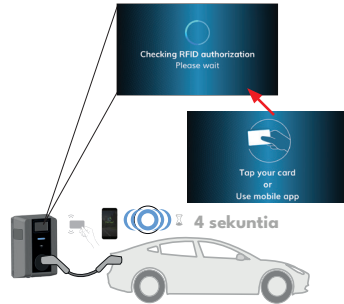

4- Voit aloittaa veloituksen kortilla, joka on valtuutettu ennen tai jälkeen "Lataa nyt" -painikkeen painamisen mobiilisovelluksessa.



4- Voit aloittaa veloituksen kortilla, joka on valtuutettu ennen tai jälkeen "Lataa nyt" -painikkeen painamisen mobiilisovelluksessa.

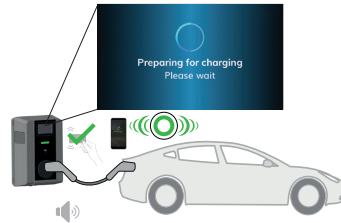

5 - Lataus käynnistyy ja tilaindikaattori LED hehkuu sinisenä.

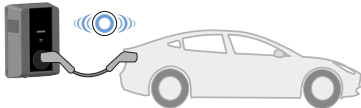

5 - Lataus käynnistyy ja tilaindikaattori LED hehkuu sinisenä.

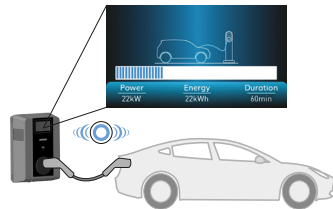

HUOMAUTUS: Lataustoiminto hylätään latausaseman toimesta, kun haluat aloittaa lataamisen luvattomalla kortilla. Latausaseman uudelleenkäynnistys kestää noin minuutin sen nollauksen jälkeen.

10.1.3.3.1.2 - LOPETA LATAAMINEN

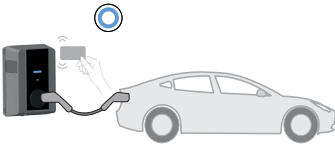
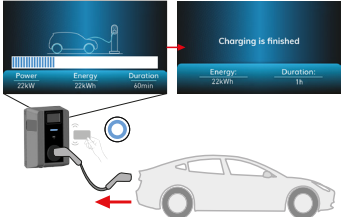
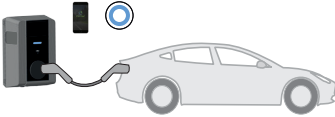
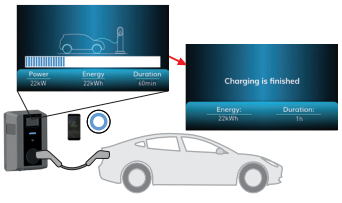
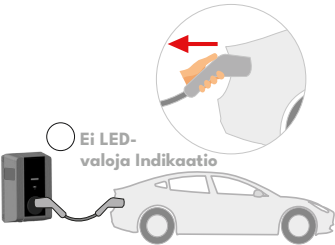
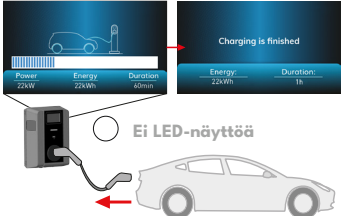
Malli ilman näyttöä	Malli näyttöllä
<p>1- Voit noudattaa alla mainittuja vaihtoehtoisia menetelmiä lopettaaksesi latauksen. Älä yritä irrottaa latauskaapelia asemasta ennen latauksen lopettamista, muuten lukitusmekanismi voi vaurioitua.</p>	<p>1- Voit noudattaa alla mainittuja vaihtoehtoisia menetelmiä lopettaaksesi latauksen. Älä yritä irrottaa latauskaapelia asemasta ennen latauksen lopettamista, muuten lukitusmekanismi voi vaurioitua.</p>
<p>Menetelmä 1. Voit lopettaa latauksen napauttamalla RFID-korttia, jonka olet aloittanut lataamisen aiemmin.</p> 	<p>Menetelmä 1. Voit lopettaa latauksen napauttamalla RFID-korttia, jonka olet aloittanut lataamisen aiemmin.</p> 
<p>Menetelmä 2. Voit lopettaa latauksen painamalla "STOP"-painiketta mobiilisovelluksessa älypuhelimessasi.</p> 	<p>Menetelmä 2. Voit lopettaa latauksen painamalla "STOP"-painiketta mobiilisovelluksessa älypuhelimessasi.</p> 
<p>Menetelmä 3. Voit lopettaa latauksen irrottamalla latauksen ensin ajoneuvosta.</p>  <p>Ei LED-valoja Indikaatio</p>	<p>Menetelmä 3. Voit lopettaa latauksen irrottamalla latauskaapelin autosta.</p>  <p>Ei LED-näyttöä</p>

2 - Irrota ensin latauskaapeli ajoneuvosta ja sitten latausasemasta.

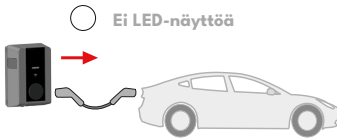

2 - Irrota ensin latauskaapeli ajoneuvosta ja sitten latausasemasta.

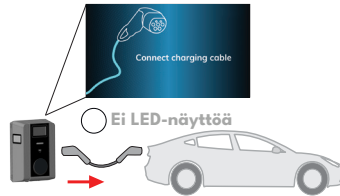

10.1.3.3.2 - LIITETTY KAAPELIMALLI

10.1.3.3.2.1 - AJONEUVOYHTEYS JA LATAUS

Malli ilman näyttöä	Malli näytöllä
<p>1 - Varmista, että ajoneuvosi ja asema ovat valmiita lataukseen.</p>	<p>1 - Varmista, että ajoneuvosi ja asema ovat valmiita lataukseen.</p>
<p>2 - Työnnä latauspistoke ajoneuvon sisään tuloaukkoon.</p>	<p>2 - Työnnä latauspistoke ajoneuvon sisään tuloaukkoon.</p>

3- Napauta käyttäjän RFID-lukijaa tai paina sovelluksen "Lataa nyt" -painiketta.

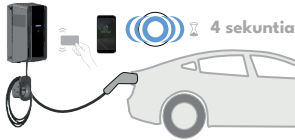

3- Napauta käyttäjän RFID-lukijaa tai paina sovelluksen "Lataa nyt" -painiketta.

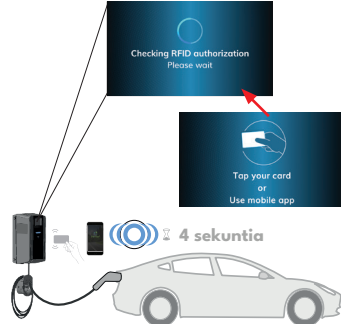

4- Voit aloittaa veloituksen kortilla, joka on valtuutettu ennen tai jälkeen "Lataa nyt" -painikkeen painamisen mobiilisovelluksessa.

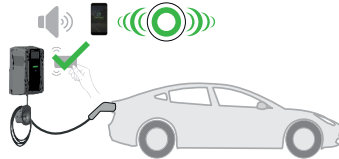

4- Voit aloittaa veloituksen kortilla, joka on valtuutettu ennen tai jälkeen "Lataa nyt" -painikkeen painamisen mobiilisovelluksessa.

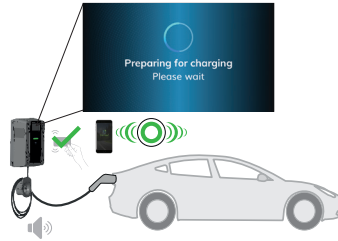

5 - Lataus käynnistyy automaattisesti, ja tilaindikaattori LED hehkuu sinisenä.

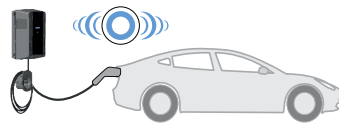

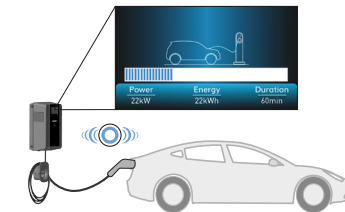

5 - Lataus käynnistyy ja tilaindikaattori LED hehkuu sinisenä.

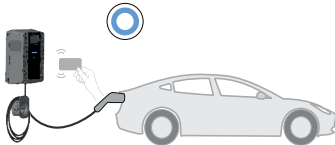
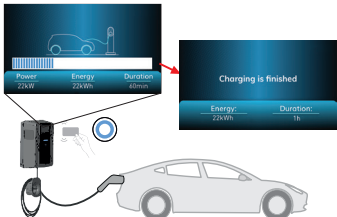

HUOMAUTUS: Lataustoiminto hylätään latausaseman toimesta, kun haluat aloittaa lataamisen luvattomalla kortilla. Latausaseman uudelleenkäynnistys kestää noin minuutin sen nollauksen jälkeen.

10.1.3.3.2.2 - LOPETA LATAAMINEN

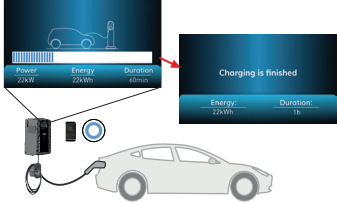
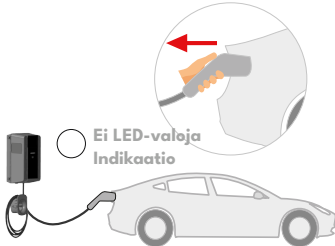
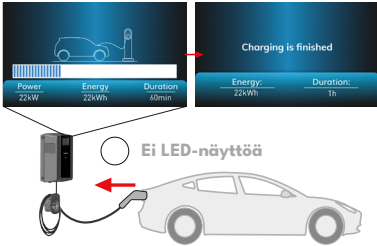
Malli ilman näyttöä	Malli näytöllä
<p>1- Voit noudattaa alla mainittuja vaihtoehtoisia menetelmiä lopettaaksesi latauksen.</p> <p>Menetelmä 1. Voit lopettaa latauksen napauttamalla RFID-korttia, jonka olet aloittanut lataamisen aiemmin.</p> 	<p>1- Voit noudattaa alla mainittuja vaihtoehtoisia menetelmiä lopettaaksesi latauksen.</p> <p>Menetelmä 1. Voit lopettaa latauksen napauttamalla RFID-korttia, jonka olet aloittanut lataamisen aiemmin.</p> 
<p>Menetelmä 2. Voit lopettaa latauksen painamalla "STOP"-painiketta mobiilisovelluksessa älypuhelimessasi.</p> 	<p>Menetelmä 2. Voit lopettaa latauksen painamalla "STOP"-painiketta mobiilisovelluksessa älypuhelimessasi.</p> 
<p>Menetelmä 3. Voit lopettaa latauksen irrottamalla latauksen ensin ajoneuvosta.</p>  <p>Ei LED-valoja Indikaatio</p>	<p>Menetelmä 3. Voit lopettaa latauksen irrottamalla latauskaapelin autosta.</p>  <p>Ei LED-näyttöä</p>

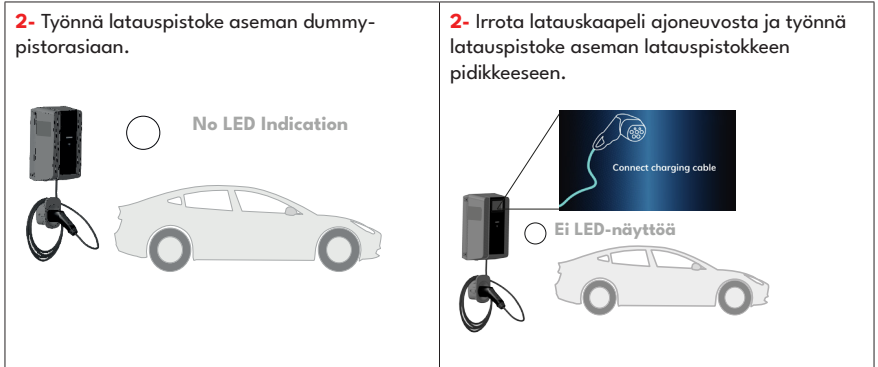

10.1.3.4 - SOVELLUSMODIT (VALINNAINEN)

10.1.3.4.1 - EKOLATAUSTILA

Eco Charge -tila on toiminto, jonka käyttäjä voi asettaa oman maan sähkönkulutuksen huippuaikojen mukaan ja hallita latausaikoja sen mukaisesti. Kun Eco Charge aktivoidaan, latausvälit voidaan asettaa. Jos laturi alkaa latautua käyttäjän asettaman eco-aikavälin välissä, lataus alkaa ja päättyy normaalisti. Jos lataus alkaa käyttäjän asettamasta eko-aikavälistä, latausta odotetaan eko-ajan sisällä latauksen alkamiseksi.

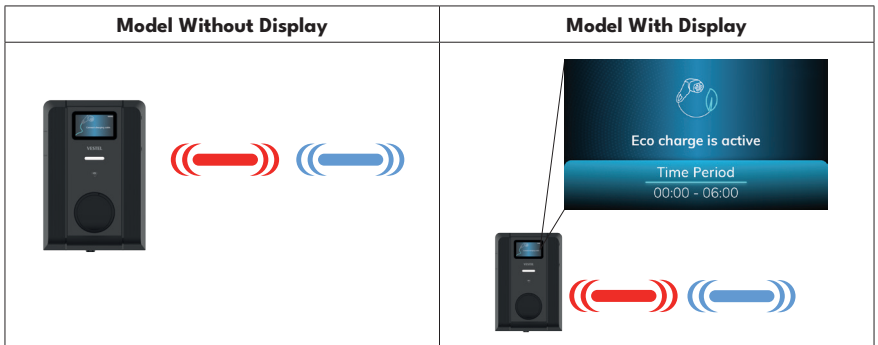

- Jos laturisi on RFID-valtuutettu, latauskaapelin liittämisen jälkeen sinun täytyy painaa sovelluksen “Lataa nyt” -painiketta tai napauttaa jotakin valtuutettua käyttäjäkorttia. Sen jälkeen se siirretään eco-ajan odotustilaan.
- Jos sinun täytyy ladata sähköautosi odottamatta eco-aikaväliä, voit painaa “Lataa nyt” -painiketta hakemuksessasi tai napauttaa jotakin valtuutetuista RFID-käyttäjäkorteista latauksen käynnistämiseksi.
- Laturi alkaa vilkkua sinipunaisena, kun se odottaa ekoaikaväliä.

- Kun laturi alkaa odottaa eco-latausväliä, ensimmäisen viiden minuutin aikana merkkivalo vilkkuu sinisenä ja punaisena. Viiden minuutin jälkeen LED lakkaa vilkkumasta sinisenä ja punaisena. Samoin kun eco-latausväli päättyy, latausosio pysähtyy ja merkkivalo vilkkuu sinisenä ja punaisena. Viiden minuutin jälkeen LED lakkaa vilkkumasta.

Jos haluat, että sähköautosi jatkaa latausta Eco Charge -jakson jälkeen, voit aktivoida tämän toiminnon "Schedule Charge" -välilehdellä "Jatka Eco Chargen jälkeen" -valikosta.

10.1.3.4.2 - VIIVEVARAUSFUNKTIO

Laturillasi on toiminto käynnistää lataus viiveellä, jonka asetat sovellukseen älypuhelimellasi. Aloittaaksesi latauksen viivetilassa;

- Kun olet liittännyt latauskaapelin ja asettanut viiveajan sovelluksesta ja painanut "Delay Charge" -painiketta, laturi siirtyy viiveaikaan, latauskaapeli lukitaan laturin toimesta ja merkkivalo alkaa vilkkua sinipunaisena.
- Sovellusnäytössäsi näet, että latausasema on viivelataustilassa.
- Jos haluat aloittaa välittömän latauksen odottamatta viiveaikaa; jopa viiveaika on aktiivinen sovelluksesta,
 - a) RFID-valtuutetun tilan laitteessa mikä tahansa valtuutetun RFID-kortin napauttaminen tai sovelluksen "Lataa nyt" -painikkeen painaminen voi antaa laturin aloittaa latauksen välittömästi.
 - b) Automaattikäynnistystilassa lataamalla "Lataa nyt" -painiketta sovelluksesta, laturi alkaa latautua välittömästi.
- Latausasemasi viivelatausnäyttö on alla oleva.
- Kun laturi asetetaan viivelataustilaan, ensimmäisen viiden minuutin aikana merkkivalo vilkkuu sinisenä ja punaisena. Viiden minuutin jälkeen LED lakkaa vilkkumasta sinisenä ja punaisena.

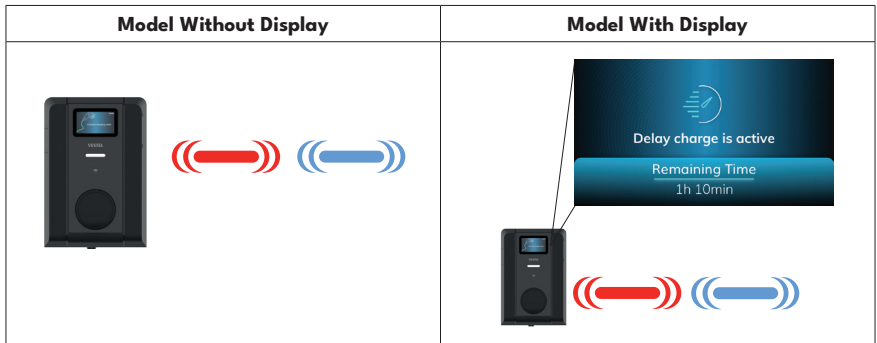

10.1.3.4.3 - LUKITTAVA KAAPELITOIMINTO

Pistorasialla varustetuissa malleissa latauskaapeli voidaan kiinnittää latausasemaan lukitsemalla pistorasian lukitus pysyvästi. Tämän ominaisuuden voi aktivoida lukittavan kaapelin toiminnolla "Lisäasetukset"-välilehdellä "Laitteasetukset"-valikossa.

10.1.3.4.4 - MASTER- JA KÄYTTÄJÄRFID-KORTIN NOLLAUS

Pää- ja käyttäjä-RFID-korttien listat voi tyhjentää pää- ja käyttäjäkorttivalikosta "Lisäasetukset"-välilehdellä. Kun nollaat käyttäjän RFID-korttilistan, latausasema voi siirtyä plug and charge -tilaan "Free Charging" -asetuksen mukaisesti.

Kun nollaat master RFID -kortin, sinun täytyy napauttaa uusi master RFID -kortti lukijalle. Jos et napauta uutta master RFID-korttia lukijalle määrätystä ajavälissä, entinen master RFID -kortti säilyttää voimassaolonsa.

10.1.3.4.5 - VIRRANOPTIMOINTIASETUKSET

Tämä ominaisuus on saatavilla erikseen myytävien lisävarusteiden kanssa. Tehon optimointitilassa latausaseman ja muiden kodinkoneiden talon pääkytkimestä otettava kokonaisvirta mitataan virta-anturilla, joka on integroitu päävirtalinjaan, kuten alla olevassa kuvassa näkyy.

Tehooptimointiominaisuus ja päävirtalinjan maksimivirtaraja asetetaan "Power Optimizer" -asetuksesta "Lisäasetukset" -välilehti "Laiteasetukset"-valikosta.

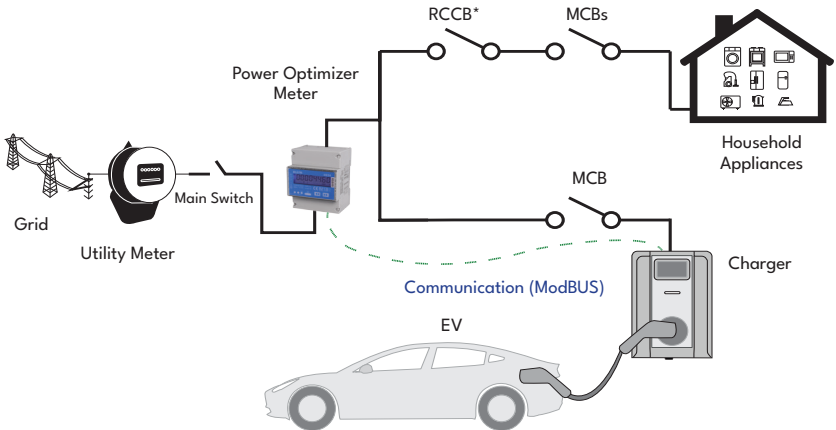



Visuaalinen esitys tarjotaan

10.1.4 - RFID PAIKALLISLISTA VALTUUTETTU TILA & HYVÄKSY KAIKKI RFID-TILAT

Tarkista "STANDALONE MODE SETTINGS" Asennusoppaasta.

10.1.4.1 - PISTORASIALLA VARUSTETTU MALLI

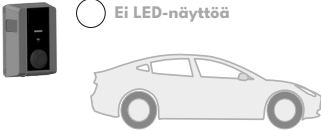
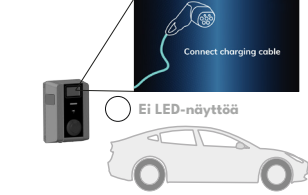
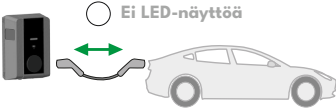
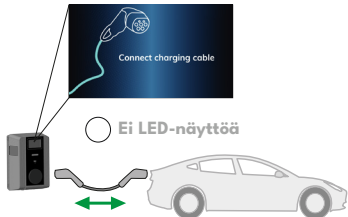
10.1.4.1.1 - AJONEUVOYHTEYS JA LATAUS

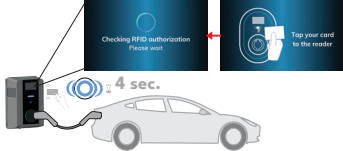
Malli ilman näyttöä	Malli näyttöllä
<p>1 - Varmista, että ajoneuvosi ja asema ovat valmiita lataukseen.</p> 	<p>1 - Varmista, että ajoneuvosi ja asema ovat valmiita lataukseen.</p> 
<p>2 - Työnä latauspistoke ajoneuvon sisääntuloaukkoon ja latausaseman pistorasiaan.</p> 	<p>2 - Työnä latauspistoke ajoneuvon sisääntuloaukkoon ja latausaseman pistorasiaan.</p> 
<p>3- Napauta käyttäjän RFID-korttia lukijalle.</p> 	<p>3- Napauta RFID-korttia RFID-lukijalle.</p> 

4- Voit aloittaa lataamisen aiemmin hyväksytyllä kortilla, jos latausasema on RFID Local List Authorized Mode -tilassa.

Jos latausasema on Hyväksy KAIKKI RFID-tila, voit aloittaa latauksen millä tahansa tuetulla RFID-kortilla.

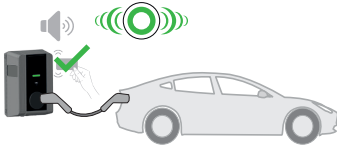

4- Voit aloittaa lataamisen aiemmin hyväksytyllä kortilla, jos latausasema on RFID Local List Authorized Mode -tilassa.

Jos latausasema on Hyväksy KAIKKI RFID-tila, voit aloittaa latauksen millä tahansa tuetulla RFID-kortilla.

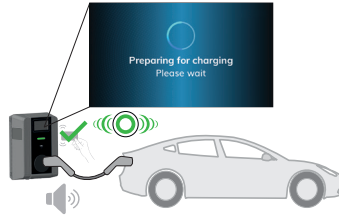

5- Lataus käynnistyy ja tilaindikaattori LED hehkuu sinisenä.



5- Lataus käynnistyy ja tilaindikaattori LED hehkuu sinisenä.

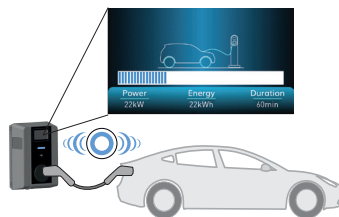

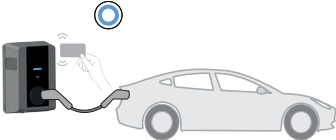
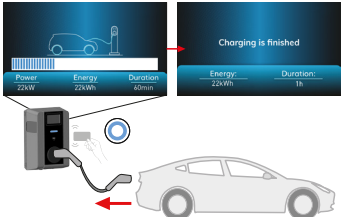
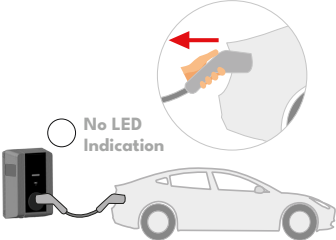
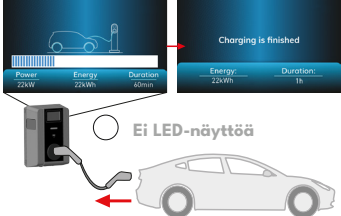
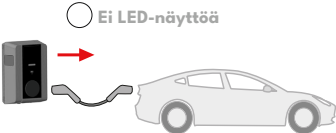
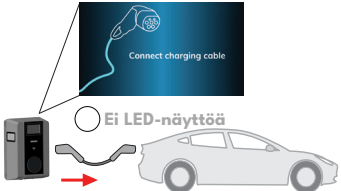

HUOMAUTUS: Lataustoiminto hylätään latausaseman toimesta, kun haluat aloittaa lataamisen luvattomalla kortilla. Latausaseman uudelleenkäynnistys kestää noin minuutin sen nollauksen jälkeen.

10.1.4.1.2 - LOPETA LATAAMINEN

Malli ilman näyttöä	Malli näytöllä
<p>1- Voit noudattaa alla mainittuja vaihtoehtoisia menetelmiä lopettaaksesi latauksen. Älä yritä irrottaa latauskaapelia asemasta ennen latauksen lopettamista, muuten lukitusmekanismi voi vaurioitua.</p>	<p>1- Voit noudattaa alla mainittuja vaihtoehtoisia menetelmiä lopettaaksesi latauksen. Älä yritä irrottaa latauskaapelia asemasta ennen latauksen lopettamista, muuten lukitusmekanismi voi vaurioitua.</p>
<p>Menetelmä 1. Voit lopettaa latauksen napauttamalla RFID-korttia, jonka olet aloittanut lataamisen aiemmin.</p> 	<p>Menetelmä 1. Voit lopettaa latauksen napauttamalla RFID-korttia, jonka olet aloittanut lataamisen aiemmin.</p> 
<p>Menetelmä 2. Voit lopettaa latauksen irrottamalla ensin latauskaapelin ajoneuvosta.</p> 	<p>Menetelmä 2. Voit lopettaa latauksen irrottamalla ensin latauskaapelin ajoneuvosta.</p> 
<p>2- Irrota latauskaapeli asemasta.</p> 	<p>2- Irrota latauskaapeli asemasta.</p> 

10.1.4.2 - LIITETTY KAAPELIMALLI

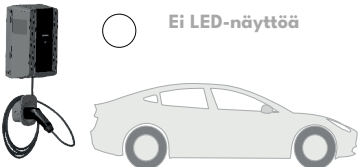
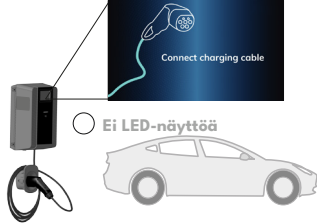
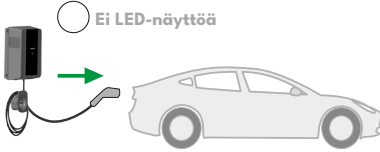
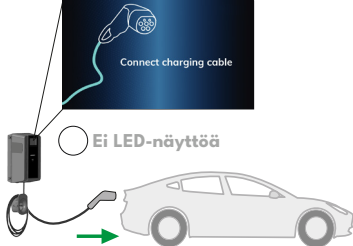
10.1.4.2.1 - AJONEUVON YHTEYS JA LATAUS

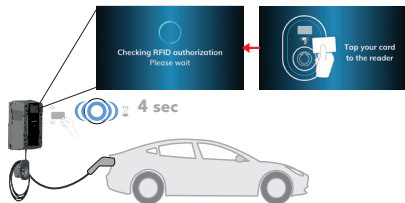
Malli ilman näyttöä	Malli näytöllä
<p>1- Varmista, että ajoneuvosi ja asema ovat valmiita lataukseen.</p> 	<p>1- Varmista, että ajoneuvosi ja asema ovat valmiita lataukseen.</p> 
<p>2- Työnnä latauspistoke ajoneuvon sisääntuloaukkoon.</p> 	<p>2- Työnnä latauspistoke ajoneuvon sisääntuloaukkoon.</p> 
<p>3- Napauta RFID-korttia RFID-lukijalle.</p> 	<p>3- Napauta RFID-korttia RFID-lukijalle.</p> 

4- Voit aloittaa lataamisen aiemmin hyväksytyllä kortilla, jos latausasema on RFID Local List Authorized Mode -tilassa.

Jos latausasema on Hyväksy KAIKKI RFID-tila, voit aloittaa latauksen millä tahansa tuetulla RFID-kortilla.

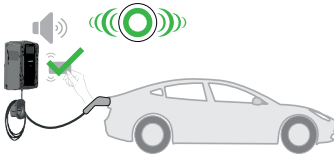

4- Voit aloittaa lataamisen aiemmin hyväksytyllä kortilla, jos latausasema on RFID Local List Authorized Mode -tilassa.

Jos latausasema on Hyväksy KAIKKI RFID-tila, voit aloittaa latauksen millä tahansa tuetulla RFID-kortilla.

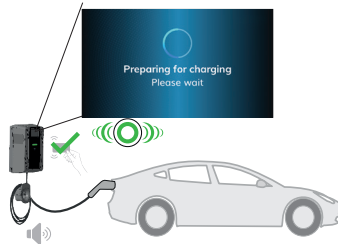

5- Lataus käynnistyy ja tilaindikaattori LED hehkuu sinisenä.

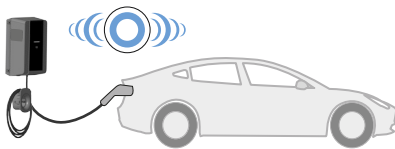

5- Lataus käynnistyy ja tilaindikaattori LED hehkuu sinisenä.

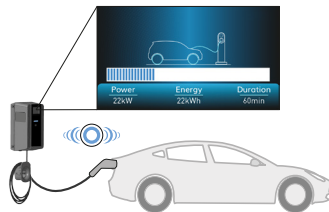

HUOMAUTUS: Lataustoiminto hylätään latausaseman toimesta, kun haluat aloittaa lataamisen luvattomalla kortilla. Latausaseman uudelleenkäynnistys kestää noin minuutin sen nollauksen jälkeen.

10.1.4.2.2 - LOPETA LATAAMINEN

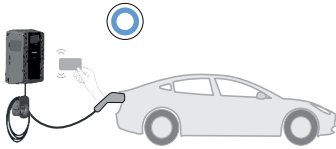
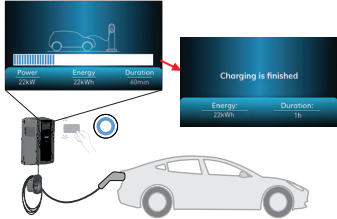
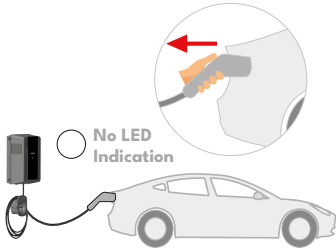
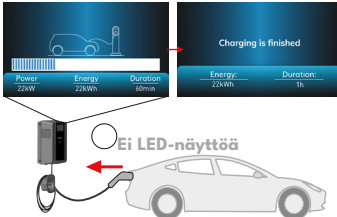
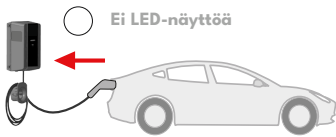
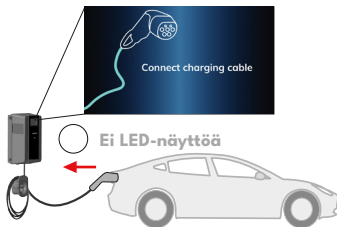

Malli ilman näyttöä	Malli näyttöllä
<p>1- Voit noudattaa alla mainittuja vaihtoehtoisia menetelmiä lopettaaksesi latauksen.</p>	<p>1- Voit noudattaa alla mainittuja vaihtoehtoisia menetelmiä lopettaaksesi latauksen.</p>
<p>Menetelmä 1. Voit lopettaa latauksen napauttamalla RFID-korttia, jonka olet aloittanut lataamisen aiemmin.</p> 	<p>Menetelmä 1. Voit lopettaa latauksen napauttamalla RFID-korttia, jonka olet aloittanut lataamisen aiemmin.</p> 
<p>Menetelmä 2. Voit lopettaa latauksen irrottamalla latauskaapelin autosta.</p>  <p>No LED Indication</p>	<p>Menetelmä 2. Voit lopettaa latauksen irrottamalla latauskaapelin autosta.</p>  <p>Ei LED-näyttöä</p>
<p>2- Työnnä latauspistike aseman latauspistokkeen pidikkeeseen.</p>  <p>Ei LED-näyttöä</p>	<p>2- Työnnä latauspistike aseman latauspistokkeen pidikkeeseen.</p>  <p>Ei LED-näyttöä</p>

10.2 - OCPP CENTRAL SYSTEM CONNECTED MODE (Valinnainen)

10.2.1 - PISTORASIAMALLI

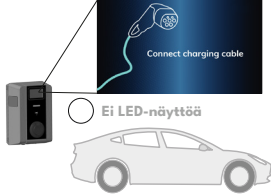
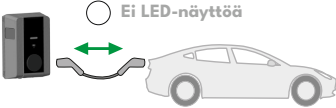
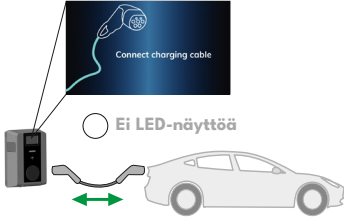
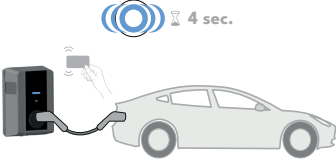
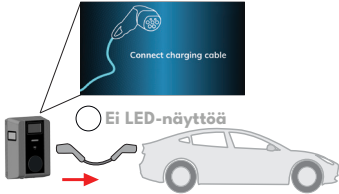
10.2.1.1 - AJONEUVON YHTEYS JA LATAUS

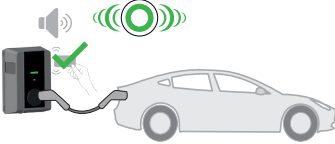
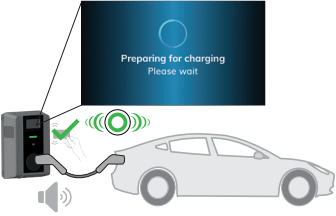
Malli ilman näyttöä	Malli näytöllä
<p>1 - Varmista, että ajoneuvosi ja asema ovat valmiita lataukseen.</p>  <p>Ei LED-näyttöä</p>	<p>1 - Varmista, että ajoneuvosi ja asema ovat valmiita lataukseen.</p>  <p>Ei LED-näyttöä</p>
<p>2 - Työnnä latauspistoke ajoneuvon sisääntuloaukkoon ja latausaseman pistorasiaan.</p>  <p>Ei LED-näyttöä</p>	<p>2 - Työnnä latauspistoke ajoneuvon sisääntuloaukkoon ja latausaseman pistorasiaan.</p>  <p>Ei LED-näyttöä</p>
<p>3- Napauta RFID-korttia RFID-lukijaan, jolloin voit aloittaa latauksen kortilla, jonka latausoperaattorisi tarjoaa.</p>  <p>4 sec.</p>	<p>3- Napauta RFID-korttia RFID-lukijaan, jolloin voit aloittaa latauksen kortilla, jonka latausoperaattorisi tarjoaa.</p>  <p>Ei LED-näyttöä</p>

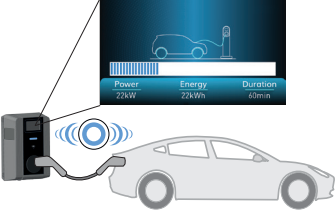
<p>4- Voit aloittaa latauksen kortilla, joka on aiemmin valtuutettu. Jos RFID-kortti on hyväksytty OCPP Central Systemin toimesta, lataus alkaa.</p> 	<p>4- Voit aloittaa latauksen kortilla, joka on aiemmin valtuutettu. Jos RFID-kortti on hyväksytty OCPP Central Systemin toimesta, lataus alkaa.</p> 
<p>5- Lataus käynnistyy ja tilaindikaattorin LED hehkuu sinisenä.</p> 	<p>5- Lataus käynnistyy ja tilaindikaattorin LED hehkuu sinisenä.</p> 

HUOMAUTUS: Lataustoiminto hylätään latausaseman toimesta, kun haluat aloittaa lataamisen luvattomalla kortilla. Latausaseman uudelleenkäynnistys kestää noin minuutin sen nollauksen jälkeen.

10.2.1.2 - LOPETA LATAAMINEN

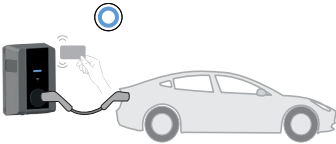
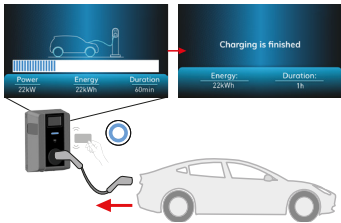
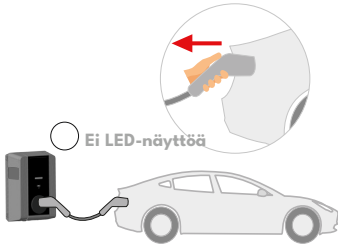
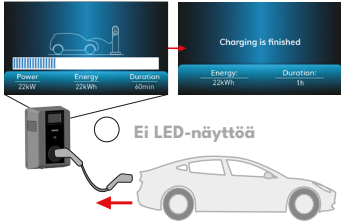
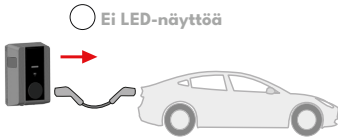
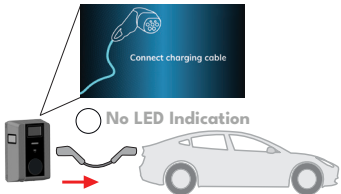
Malli ilman näyttöä	Malli näytöllä
<p>1- Voit noudattaa alla mainittuja vaihtoehtoisia menetelmiä lopettaaksesi latauksen. Älä yritä irrottaa latauskaapelia asemasta ennen latauksen lopettamista, muuten lukitusmekanismi voi vaurioitua.</p>	<p>1- Voit noudattaa alla mainittuja vaihtoehtoisia menetelmiä lopettaaksesi latauksen. Älä yritä irrottaa latauskaapelia asemasta ennen latauksen lopettamista, muuten lukitusmekanismi voi vaurioitua.</p>
<p>Menetelmä 1. Voit lopettaa latauksen napauttamalla RFID-korttia, jonka olet aloittanut lataamisen aiemmin.</p> 	<p>Menetelmä 1. Voit lopettaa latauksen napauttamalla RFID-korttia, jonka olet aloittanut lataamisen aiemmin.</p> 
<p>Menetelmä 2. Voit lopettaa latauksen irrottamalla latauksen ensin ajoneuvosta.</p>  <p>Ei LED-näyttöä</p>	<p>Menetelmä 2. Voit lopettaa latauksen irrottamalla ensin latauskaapelin ajoneuvosta.</p>  <p>Ei LED-näyttöä</p>
<p>2 - Irrota latauskaapeli asemasta.</p>  <p>Ei LED-näyttöä</p>	<p>2 - Irrota latauskaapeli asemasta.</p>  <p>No LED Indication</p>

10.2.2 - LIITETTY KAAPELIMALLI

10.2.2.1 - AJONEUVON YHTEYS JA LATAUS

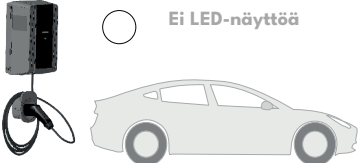
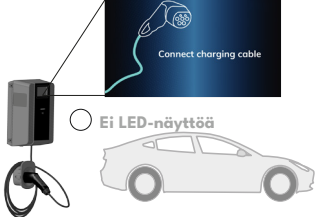
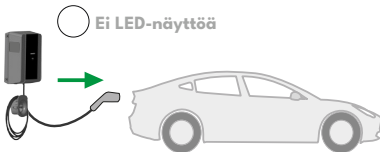
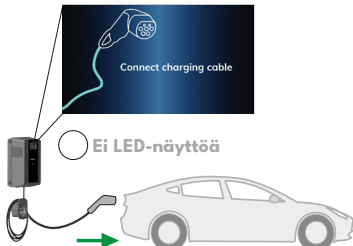
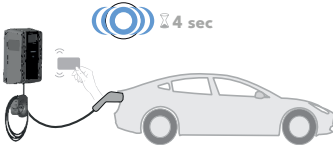
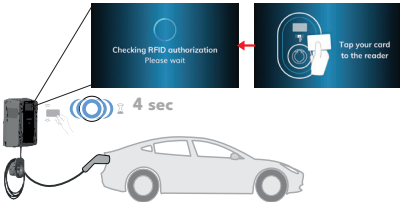
Malli ilman näyttöä	Malli näytöllä
<p>1 - Varmista, että ajoneuvosi ja asema ovat valmiita lataukseen.</p> 	<p>1 - Varmista, että ajoneuvosi ja asema ovat valmiita lataukseen.</p> 
<p>2 - Työnnä latauspistoke ajoneuvon sisääntuloaukkoon.</p> 	<p>2 - Työnnä latauspistoke ajoneuvon sisääntuloaukkoon.</p> 
<p>3- Napauta RFID-korttia RFID-lukijalle. Voit aloittaa veloittamisen kortilla, jonka maksunvälittäjäsi tarjoaa.</p> 	<p>3- Napauta RFID-korttia RFID-lukijalle. Voit aloittaa veloittamisen kortilla, jonka maksunvälittäjäsi tarjoaa.</p> 

4- Voit aloittaa latauksen kortilla, joka on aiemmin valtuutettu. Jos RFID-kortti on hyväksytty OCPP Central Systemin toimesta, lataus alkaa.

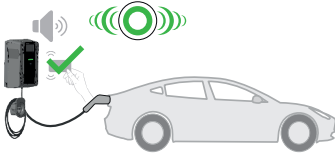

4- Voit aloittaa latauksen kortilla, joka on aiemmin valtuutettu. Jos RFID-kortti on hyväksytty OCPP Central Systemin toimesta, lataus alkaa.

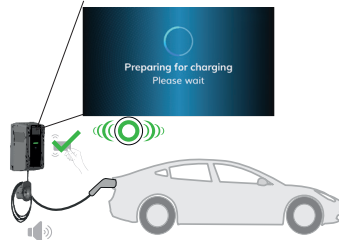

5 - Lataus käynnistyy ja tilaindikaattori LED hehkuu sinisenä.

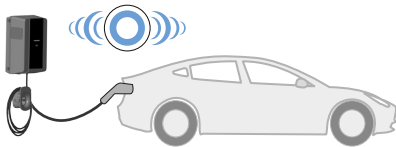

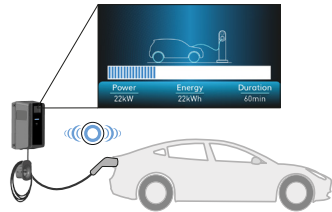

5 - Lataus käynnistyy ja tilaindikaattori LED hehkuu sinisenä.

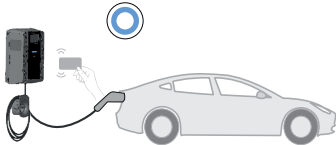
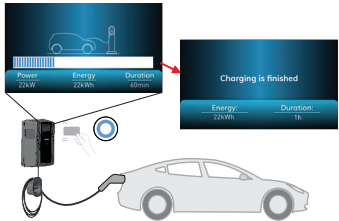
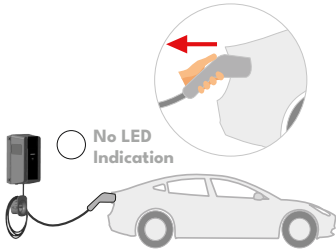
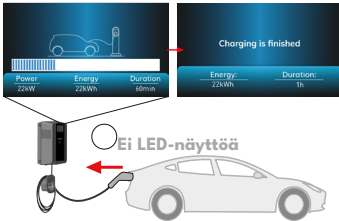

HUOMAUTUS: Lataustoiminto hylätään latausaseman toimesta, kun haluat aloittaa lataamisen luvattomalla kortilla. Latausaseman uudelleenkäynnistys kestää noin minuutin sen nollauksen jälkeen.

10.2.2.2 - LOPETA LATAAMINEN

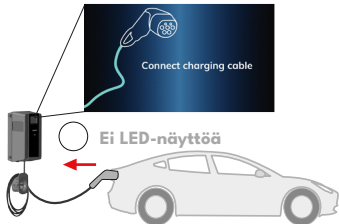
Malli ilman näyttöä	Malli näytöllä
<p>1- Voit noudattaa alla mainittuja vaihtoehtoisia menetelmiä lopettaaksesi latauksen.</p> <p>Menetelmä 1. Voit lopettaa latauksen napauttamalla RFID-korttia, jonka olet aloittanut lataamisen aiemmin.</p> 	<p>1- Voit noudattaa alla mainittuja vaihtoehtoisia menetelmiä lopettaaksesi latauksen.</p> <p>Menetelmä 1. Voit lopettaa latauksen napauttamalla RFID-korttia, jonka olet aloittanut lataamisen aiemmin.</p> 
<p>Menetelmä 2. Voit lopettaa latauksen irrottamalla latauksen ensin ajoneuvosta.</p> 	<p>Menetelmä 2. Voit lopettaa latauksen irrottamalla latauskaapelin autosta.</p> 
<p>2- Työnnä latauspistoke aseman dummy-pistorasiaan.</p> 	<p>2- Työnnä latauspistoke aseman latauspistokkeen pidikkeeseen.</p> 

10.2.3 - OCPP 1.6 JSON LISÄOMINAISUUDET

10.2.3.1 - VARAUSOMINAISUUS

Varausominaisuus mahdollistaa latausaseman varaamisen tietyksi ajaksi. Tänä aikana:

- LED vilkkuu punaisena ja sinisenä.
 - Vain varaukseen käytetty RFID-kortti voi käynnistää veloituksen. Muita kortteja hylätään.
- Jos latausta ei aloiteta ennen varaussajan päättymistä, LED vaihtaa tilaan "Ei valomerkkiä".

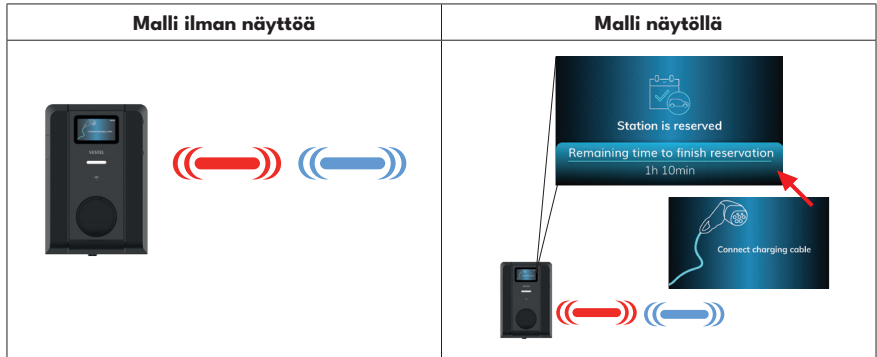

10.2.3.2 - ETÄLATAUS / LOPETUS

Tätä ominaisuutta tukee latausasema. Jos sitä tukee myös yhdistetty palvelin, latausprosessi voidaan aloittaa tai lopettaa etänä.

10.2.3.3 - KOVA NOLLAUS/ PEHMEÄ RESETOINTI

Jos sähköauton latausasema ei toimi kunnolla, palveluntarjoaja voi käynnistää laitteen uudelleen tällä ominaisuudella. Uudelleenkäynnistyksiä on kahta tyyppiä. Ohjelmiston tai laitteiston nollaus voidaan valita.

10.2.3.4 - PISTORASIAN AVAAMINEN



Jos latauskaapeli on lukittuna asemalla, palveluntarjoaja voi avata kaapelin tämän ominaisuuden kautta.

10.3 - PLUG & CHARGE (VALINNAINEN)

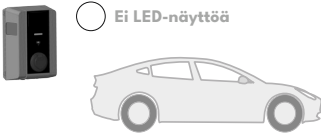
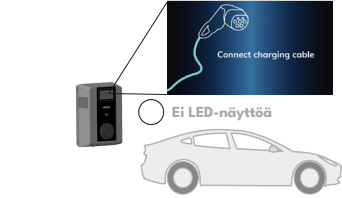
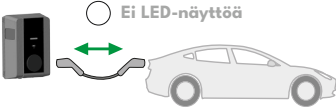
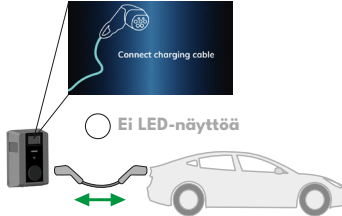

PLUG & CHARGE -toiminto on käytettävissä vain, kun OCPP CENTRAL SYSTEM CONNECTED MODE on aktivoitu. PLUG & CHARGE -lataukseen sähköauton tulee tukea myös PLUG & CHARGE -toimintoa.

10.3.1 - PISTORASIAMALLI

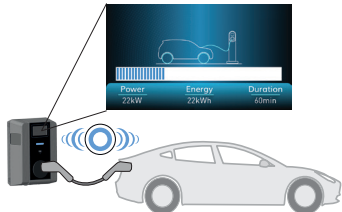
10.3.1.1 - AJONEUVON YHTEYS JA LATAUS

Malli ilman näyttöä	Malli näytöllä
<p>1 - Varmista, että ajoneuvosi ja asema ovat valmiita lataukseen.</p> 	<p>1 - Varmista, että ajoneuvosi ja asema ovat valmiita lataukseen.</p> 
<p>2 - Työnnä latauspistoke ajoneuvon sisääntuloaukkoon ja latausaseman pistorasiaan.</p> 	<p>2 - Työnnä latauspistoke ajoneuvon sisääntuloaukkoon ja latausaseman pistorasiaan.</p> 
<p>3 - Lataus käynnistyy ja tilaindikaattorin LED hehkuu sinisenä.</p> 	<p>3 - Lataus käynnistyy automaattisesti, ja tilaindikaattorin LED hehkuu sinisenä.</p> 

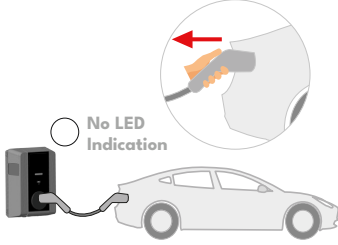
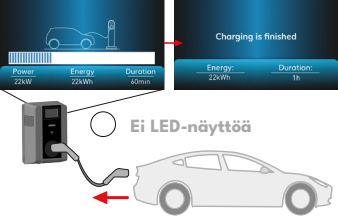
10.3.1.2 - LOPETA LATAAMINEN

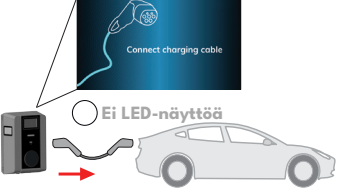
Malli ilman näyttöä	Malli näytöllä
<p>1- Irrota ensin latauskaapeli ajoneuvosta lopettaaksesi latauksen. Älä yritä irrottaa pistoketta asemasta ennen kuin irrotat sen autosta. Muuten lukitusmekanismi voi vaurioitua.</p> 	<p>1- Irrota ensin latauskaapeli ajoneuvosta lopettaaksesi latauksen. Älä yritä irrottaa pistoketta asemasta ennen kuin irrotat sen autosta. Muuten lukitusmekanismi voi vaurioitua.</p> 
<p>2 - Irrota latauskaapeli asemasta.</p> 	<p>2 - Irrota latauskaapeli asemasta.</p> 

10.3.2 - LIITETTY KAAPELIMALLI

10.3.2.1 - AJONEUVON YHTEYS JA LATAUS

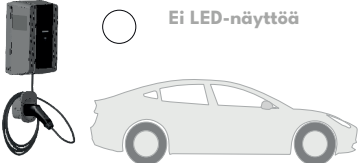
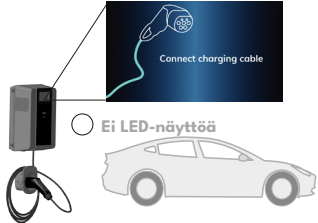
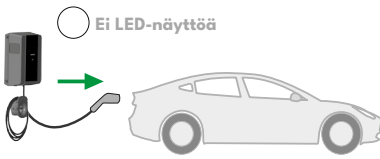
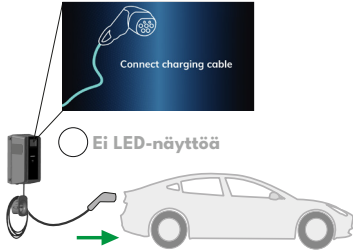
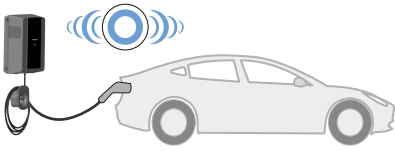
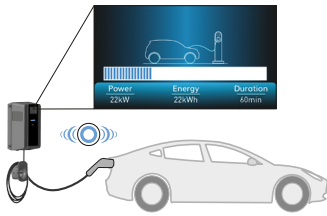
Malli ilman näyttöä	Malli näytöllä
<p>1 - Varmista, että ajoneuvosi ja asema ovat valmiita lataukseen.</p> 	<p>1 - Varmista, että ajoneuvosi ja asema ovat valmiita lataukseen.</p> 
<p>2 - Työnnä latauspistoke ajoneuvon sisääntuloaukkoon ja latausaseman pistorasiaan.</p> 	<p>2 - Työnnä latauspistoke ajoneuvon sisääntuloaukkoon ja latausaseman pistorasiaan.</p> 
<p>3 - Lataus käynnistyy automaattisesti, ja tila-indikaattorin LED hehkuu sinisenä.</p> 	<p>3 - Lataus käynnistyy automaattisesti, ja tila-indikaattorin LED hehkuu sinisenä.</p> 

10.3.2.2 - LOPETA LATAAMINEN

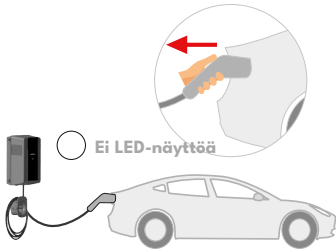
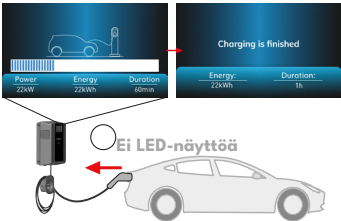
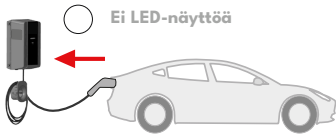
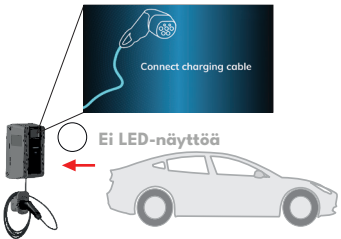
Malli ilman näyttöä	Malli näytöllä
<p>1- Irrota ensin latauskaapeli ajoneuvosta lopettaaksesi latauksen.</p>  <p>Ei LED-näyttöä</p>	<p>1- Irrota ensin latauskaapeli ajoneuvosta lopettaaksesi latauksen.</p>  <p>Ei LED-näyttöä</p>
<p>2 - Työnnä latauspistoke aseman latauspistokkeen pidikkeeseen.</p>  <p>Ei LED-näyttöä</p>	<p>2 - Työnnä latauspistoke aseman latauspistokkeen pidikkeeseen.</p>  <p>Ei LED-näyttöä</p>

11 - MID-MITTARIMALLIT (VALINNAINEN)

On mahdollista tarkastella kokonaisaktiivista energiaa MID-mittarin näytöllä (tuotteet MID-mittarilla).



12 - VIRHE- JA VIKAOLOSUHTEET

Minkä tahansa vian vuoksi näyttömalleissa latausasemalla näkyy “Pois käytöstä!” -näyttö. Vastaanotettu virhekoodi näkyy myös näytöllä.

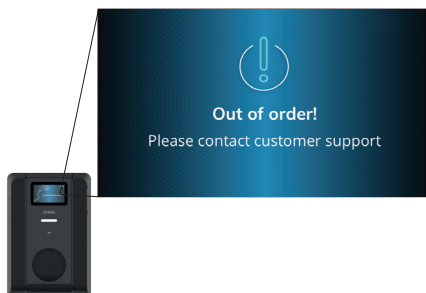



12.1 - YLEINEN VIRHEHTO

Jos tila-LED on jatkuvasti punainen, sammuta latausasema ja käynnistä uudelleen.

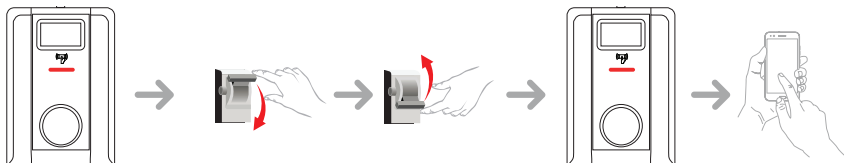
jos LED on edelleen jatkuvasti punainen, soita valtuutettuun huoltoon.



12.2 - MUUT VIRHEEHDOT

Tilaindikaattori	Ongelma	Mahdolliset syyt	Suosittelut ratkaisut
	Tilatiedon LED räpäyhtää silmiään punaisena. 10 sekuntia PÄÄLLÄ 2 sekuntia pois	Vaihtovirtajännite ei välttämättä ole käyttöohjeen alueella, maadoitusliitäntä ei välttämättä ole suoritettu ja/tai vaihe-/nollaliitännät voivat olla päinvastaiset tai latausasemassa voi olla vika.	Varmista, että jännite on määritetyllä alueella ja että maadoitusyhteys on suoritettu. Jos nappi on edelleen täysin punainen, ota yhteyttä valtuutettuun palveluun.
	Vaikka tilatiedotusLED vilkkui sinisenä neljän sekunnin välein, sähköauton lataamisen aloittaminen tai latausaseman lukitseminen ei ole mahdollista.	Latauspistoke ei välttämättä ole kunnolla kytketty latauslaitteeseen tai sähköajoneuvoon.	Varmista, että latauspistoke on kunnolla kytketty molemmilta puolilta. Tarkista, onko sähköautosi lataustilassa.
	Tilatieto-LED vilkkuu punaisena	Näet tämän virheilmoituksen, jos ajoneuvossasi on paristotyyppi, joka vaatii ilmanvaihtoa.	Tämä latausasema ei sovellu tällaisten ajoneuvojen lataamiseen.

HUOMAUTUS: Jos kohtaat konfigurointiongelmia laturin ja älypuhelimien konfiguroinnissa, varmista, että bluetoothin kantama on alle 10 metriä – pysy kantaman sisällä.

HUOMAUTUS: Jos kohtaat Wi-Fi-yhteyden ongelmaa laturin ohjauksessa, käynnistä reititin uudelleen ja tarkista yhteydet.

12.3 - ON BOARD TYPE-A RESIDUAL CURRENT DEVICE

Latausasema on varustettu sertifioidulla, sisäänrakennetulla A-tyyppin vikavirtasuojalla, joka reagoi yli 6 mA:n tasavirtavuotoon (DC) tai yli 30 mA:n vaihtovirtavuotoon (AC). Jos latausasema siirtyy vikatileaan vikavirran vuoksi, latauskaapeli on irrotettava ensin ajoneuvosta ja sen jälkeen latausasemasta virheen nollaamiseksi. Jos vikatilea ei poistu latauskaapelin irrottamisen jälkeen, ota yhteyttä asiakaspalveluun.

13 - PUHDISTUS JA YLLÄPITO

VAARA

- Älä puhdistu sähköauton latauslaitetta latauksen aikana.
- Älä pese laitetta vedellä.
- Älä käytä hankaavia liinoja ja pesuaineita. Mikrokuitukangas on suositeltavaa.

Näiden varoitusten noudattamatta jättäminen voi johtaa kuolemaan ja vakaviin vammoihin. Se voi myös vahingoittaa laitettasi.

14 - ISON-BRITANNIAN SÄÄNNÖSTEN MUUTOKSET ÄLYKKÄÄN LATAUKSEN MUKAAN (VALINNAINEN)

VERKKOKÄYTTÖLIITTYMÄN ASETUKSET

Satunnaistettu viive ja latauskäyttäytyminen ruuhka-ajan ulkopuolella

a. Satunnaista viivettä ei toisteta, jos sitä käytetään latausjakson aikana (paitsi virrankatkaisun ja toisen hitaan latauksen jälkeisen siirtymän jälkeen, esim. lataus alkaa klo 15.00 ja keskeytyy klo 16.00, kun lataus alkaa uudelleen klo 22.00, satunnaista viivettä käytetään uudelleen.)

b. Satunnainen viive ja odotus ruuhka-ajan ulkopuoliseen lataukseen peruuntuvat, jos käyttäjä napauttaa RFID-korttia pakotettua latausta varten (ensimmäinen napautus, jos latausasema on automaattisessa käynnistystilassa, toinen napautus, jos latausasema on valtuutetussa tilassa). Jos laite on automaattisessa käynnistystilassa, mikä tahansa RFID-kortti pakottaa latauksen. Jos laite on valtuutetussa tilassa, kyseisen latausistunnon valtuutuskortti pakottaa latauksen. Pakotettu lataus peruu sekä ruuhka-ajan ulkopuolisen odotusajan että satunnaistetun viiveen kyseiselle latauskerralle.

c. Jos latausta aloitettaessa on ruuhka-aika, latauksen aloitus viivästyy tulevan ruuhka-ajan ulkopuolisen ajankohdan alkamisaikaan. Satunnaista viivettä käytetään, kun lataus (varsinainen engiansiirto) alkaa.

d. Jos aika on ruuhka-ajan ulkopuolella, satunnaistettu viive otetaan käyttöön (jos käytössä) ja lataus alkaa viiveen jälkeen. (Se on vain numeerinen arvo ja sen pitäisi olla oletusarvoisesti 600). Jos latausaika siirtyy latauksen aikana hiljaisesta huipputunniksi, lataus jatkuu tai keskeytyy asetuksen "ContinueAfterOffPeakHour" mukaisesti.

e. Jos laitteessa on näyttö, näytöllä näkyy viesti "Odotetaan edullisempaa sähkötuntia, lataus alkaa klo hh:mm", kun OCPP-tila on aktiivinen.

f. Jos laitteessa on näyttö, näytöllä näkyy viesti "Odotetaan satunnaista viivettä, lataus alkaa klo hh:mm", kun OCPP-tila ja satunnaisen viiveen tila ovat aktiivisia ja kellonaikatiedot on synkronoitu palvelimelta.

g. Jos yksikkö voidaan yhdistää keskusjärjestelmään, se näyttää tarkan latauksen aloitusajan näytöllä. Jos yksikkö ei pysty synkronoimaan paikallista aikaa palvelimelta joko yhteysongelman vuoksi tai yksikköä käytetään paikallisesti ilman yhteyttä, se näyttää vain jäljellä olevan ajan latauksen aloittamiseen.

h. Jos laitteessa ei ole näyttöä, ruuhka-ajan ulkopuolisen odotuksen merkivalo vilkkuu sinisenä ja punaisena. (Näyttö sammuu 5 minuutin kuluttua.)

i. Jos laitteessa ei ole näyttöä, satunnaistettu viive näkyy LED-näytössä vihreänä vilkkuvana.

OCPP-tilan muutoksen määrittämissä:

- i.** RandomisedDelayMaxSeconds: [0, 1800] (oletusarvo: 600, voidaan asettaa arvoon "0" toiminnon poistamiseksi käytöstä).
- ii.** CurrentSessionRandomDelay: aktiiviselle latausistunnolle laskettu satunnainen viivearvo. Arvo pienenee yhden minuutin välein ajan kuluessa. (voi muuttua)
- iii.** OffPeakCharging: TOSI / EPÄTOSI (Oletus: TOSI)
- iv.** OffPeakChargingWeekend: TOSI / EPÄTOSI (Oletus: EPÄTOSI)
- v.** OffPeakChargingTimeSlots: 11:00-16:00, 22:00-08:00 (oletus: 11:00-16:00, 22:00-08:00)
- vi.** ContinueAfterOffPeakHour: TOSI / EPÄTOSI (Oletus: EPÄTOSI)
- vii.** ContinueChargingAfterPowerLoss: TOSI / EPÄTOSI (Oletus: TOSI)
- viii.** ForcedCharging: TOSI / EPÄTOSI (Oletus: (Epätosi, OCPP CS voi asettaa tämän arvoksi TOSI ohittaakseen satunnaistetun viiveen ja ruuhka-ajan ulkopuolisen latauksen, ja latausistunnon jälkeen latausasema asettaa tämän arvoksi uudelleen EPÄTOSI.)

Itsenäinen / paikallinen RFID-luettelo:

Webconfig-yleisten asetusten valikko "Älykäs lataus" -välilehti:

Ruuhka-ajan ulkopuolinen lataustoiminto on aktiivinen vain, jos laite on yhdistetty keskusjärjestelmään.

Erillisessä tilassa olevan laitteen asetukset ovat kuten yllä. Erillisissä tiloissa, ruuhka-ajan ulkopuolinen lataus piilotetaan aikasynkronointiongelman vuoksi.

Satunnaisen viiveen enimmäiskesto voi olla välillä 0–1800.



Hävittäminen

Tuotteessa tai sen pakkauksessa oleva ylivivatun jäteastian symboli tarkoittaa, että laitetta ei saa hävittää kotitalousjätteen mukana, vaan se on toimitettava erilliseen keräykseen. Vanhat laitteet voidaan toimittaa maksutta sähkö- ja elektroniikkaromulle tarkoitettuihin kierrätyskeskuksiin tai muihin asianmukaisiin keräyspisteisiin. Näiden pisteiden osoitteet saat omalta kunnalta tai paikallisilta viranomaisilta. Uutta laitetta hankittaessa voit palauttaa maksutta vanhan laitteen jälleenmyyjälle, jos laite on olennaisesti samantyyppinen ja sillä on samat toiminnot kuin uudella laitteella. Kysy jälleenmyyjältäsi lisätietoja vanhan laitteen palautusmenettelystä uuden laitteen toimituksen yhteydessä.

Huomioithan, että laitteen omistaja on vastuussa siitä, että kaikki henkilökohtaiset tiedot poistetaan hävitettävästä laitteesta. Laite voi sisältää aineita, jotka voivat vaarantaa ympäristön ja ihmisten terveyden, jos laite hävitetään virheellisesti. Materiaalien kierrätys auttaa vähentämään jätteen määrää ja säästämään luonnonvaroja. Varmistamalla, että vanhat laitteet kerätään ja kierrätetään erikseen, autat ehkäisemään haitallisia vaikutuksia ympäristöön ja ihmisten terveyteen.

VESTEL

MOBILITY

CE